

# JUKI

1-Needle Needle Feed Lockstitch  
Industrial Sewing Machine  
Equipped with Automatic Thread Trimmer

高速一本針本縫自動糸切り装置付針送りマシン

## DLN-415-4 Series

# PARTS LIST

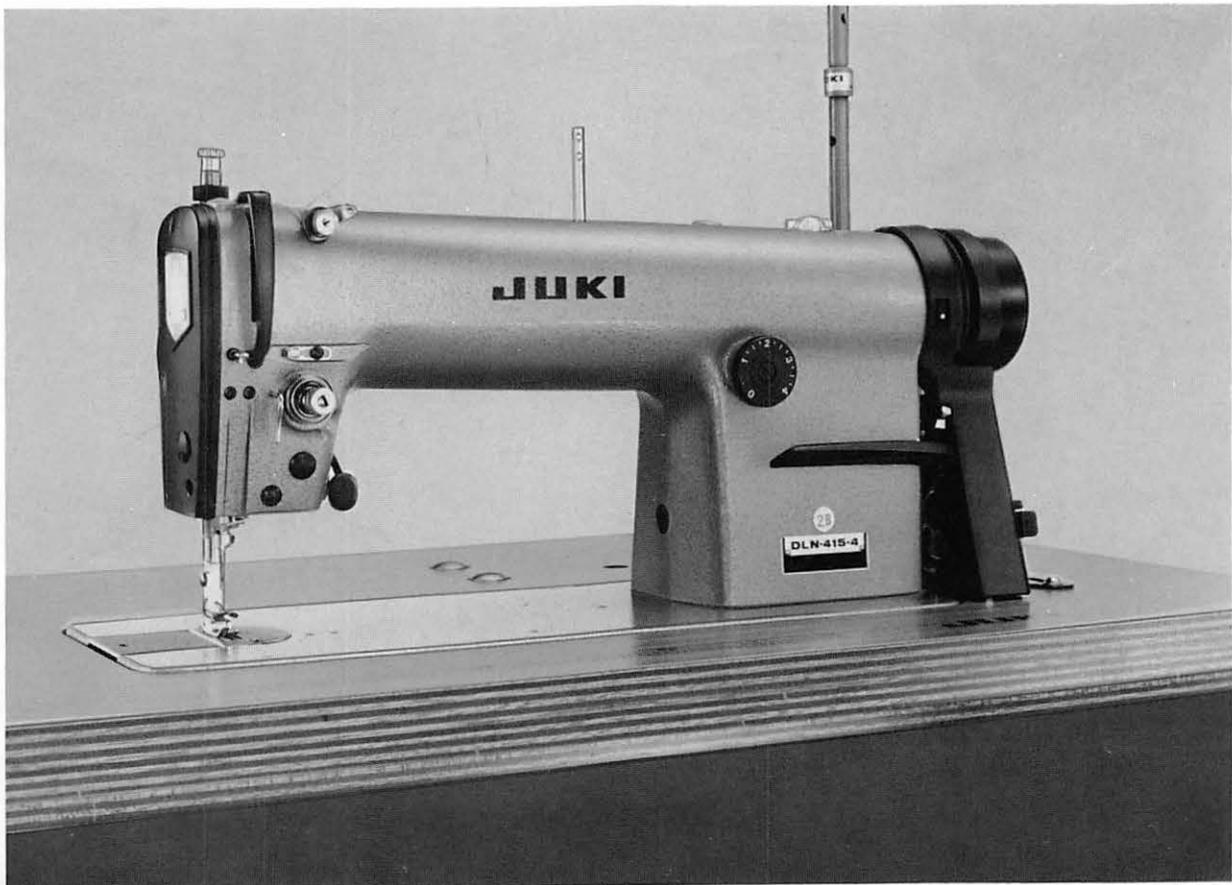

BE4154S0PJA  
No.0059-17

From the library of: Superior Sewing Machine & Supply LLC

# HOW TO MAKE USE OF THIS PARTS LIST

## パーツリストの見方

1. The part numbers of parts shown in the figure indicate the corresponding numbers (Ref. No.) shown by the Index.  
図に示された部品の品番は、図にふられているNo.(Ref.No.)に対応するインデックスによって、その品番がわかります。

2. Explanation of codes  
記号の説明

1) Codes on the "Note" column  
"注記" 欄の記号

- ① ☆..... means this part is changed from the previous parts list.  
前回のパーツリストに対して今回変更された部品を意味します。
- ② #01..... refer to the "Note" explanation at bottom of page.  
#01 ページ下の "注記" の説明を参照して下さい。

2) Codes on the "E.C. (Engineering change)" column  
"変更年月" 欄の記号

- ① A.10/83.... Added from October, 1983  
1983年10月より追加された。
- ② D.10/83.... Obsolete from October, 1983  
1983年10月より削除された。

③ When previous parts (Obsoleted part) and new parts (Added parts) are not interchangeable with each other:  
部品の互換性がない変更の場合

In this case, even obsoleted part (D.) can be ordered with the obsoleted part number, so select the parts with changed dates and place your orders.  
この場合は削除(D)された品番でもご注文できますから、変更年月により、いずれかの部品を選択してご注文下さい。

Example (例)

Ref. No.	Note 注記	Part No. 品番	Description	E.C. 変更年月	品名	Amt. Req. 数量
1	☆	B1401-100-000	Needle bar	D.10/83	ハリボー	-
1-1	☆	B1401-100-000-A	Needle bar	A.10/83	ハリボー	1
2	☆	B1105-200-000	Frame cover	D.10/83	<b>B1105-300-000</b>	-
	☆	<b>B1105-300-000</b>	Frame cover	A.10/83	フレームカバー	1

④ In case when previous parts and new part are interchangeable with each other:  
部品の互換性がある場合の変更

In this case the new part number is replaced on the "品名 (Japanese)" column of the previous parts, so please order by the new part number.  
この場合は、旧部品の和文品名欄にそれにかわる新しい品番が記入してありますので、新しい品番でご注文下さい。

⑤ C.10/83

1	☆	<b>B1105-500-000</b>	Frame cover	C.10/83	<del>B1105-600-000</del>	1
		<u>Correct No.</u> 正しい品番			<u>Wrong No.</u> 誤り品番	

Please order by the correct part number.  
正しい品番でご注文下さい。

⑥ M.10/83 ..... The amount required is changed from October, 1983  
The new amount required is shown in the "Amt. Req". column.  
1983年10月より数量が変更になった。この場合数量欄には新しい数量が表示してあります。

3) Codes on the "Amt. Req." column  
"数量" 欄の記号

- ① 2 ..... Indicates amount required is 2.  
数量、2個を表わします。
- ② 2.0 ..... Indicates length in meters. (unit is meter)  
長さ、2メートルを表わします。(単位はメートルです)
- ③ - ..... Indicates parts obsoleted from the parts list.  
このパーツリストから削除された部品です。
- ④ (1)..... Indicates sub parts which construct the assembly part.  
Assembly part is shown as "asm." and クミ in Japanese, in the "Description" column.  
組部品を構成している子部品を表わします。組部品は品名欄に英文で "asm." 和文でクミと表示してあります。

### When Ordering The Spare Parts:

In order to ensure that we deliver the correct parts to you, please clearly state when ordering the corresponding PART NUMBER (ex. B1109-012-A00) and also the PARTS LIST NUMBER (ex. 0010-01, given at the top right of the cover) or the MACHINE SERIAL NUMBER, because there are some parts which have been changed.

### 補用部品注文の際のご注意

このパーツリストに記載されている補用部品をご注文の際は、部品の番号(例えば、B1109-012-A00)でご注文下さい。合わせて、ご覧のパーツリストの管理番号(表紙右上、例えば、No.0010-01)又は、機械番号をご連絡頂ければ幸いです。又、改良のため部品の一部が変更になる場合がありますのでご了承下さい。

## CONTENTS

### 目 次

1. FRAME & MISCELLANEOUS COVER COMPONENTS	
頭部・外装関係 .....	1
2. MAIN SHAFT & NEEDLE BAR COMPONENTS	
上軸・針棒関係 .....	3
3. UPRIGHT SHAFT & HOOK DRIVING SHAFT COMPONENTS	
立軸・下軸関係 .....	5
4. NEEDLE BAR FRAME COMPONENTS	
針棒揺動台関係 .....	6
5. PRESSER BAR & TENSION RELEASE COMPONENTS	
押工棒・糸ユルメ関係 .....	7
6. FEED MECHANISM COMPONENTS (1)	
送り関係 (1) .....	9
7. FEED MECHANISM COMPONENTS (2)	
送り関係 (2) .....	11
8. THREAD TRIMMER COMPONENTS	
糸切り装置関係 .....	13
9. MOTOR PULLEY & TRUNKING CORD COMPONENTS	
モータープーリー・中継コード関係 .....	15
10. LUBRICATION COMPONENTS	
給油関係 .....	16
11. AUTOMATIC REVERSE FEED COMPONENTS (FOR 1B, 2B)	
自動逆送り関係 (2B用) .....	17
12. OIL RESERVOIR & KNEE LIFTER COMPONENTS	
油溜・膝上げ関係 .....	19
13. EXCLUSIVE PARTS FOR DLN-415H-4	
DLN-415H-4専用部品 .....	20
14. PRESSER LIFTING SOLENOID COMPONENTS (AK-2) (SPECIAL ORDER PARTS)	
押エ上げソレノイド関係 (AK-2) (特別注文部品) .....	21
15. THREAD STAND	
糸立装置関係 .....	23
16. BELT COVER COMPONENTS (SPECIAL ORDER PARTS)	
ベルトカバー関係 (特別注文部品) .....	24
17. WIPER COMPONENTS	
ワイパー関係 .....	25
18. BOBBIN WINDER FOR JA	
JA用糸巻装置 .....	26
19. NUMERICAL INDEX OF PARTS	
索引 .....	27

# 1. FRAME & MISCELLANEOUS COVER COMPONENTS

頭部・外

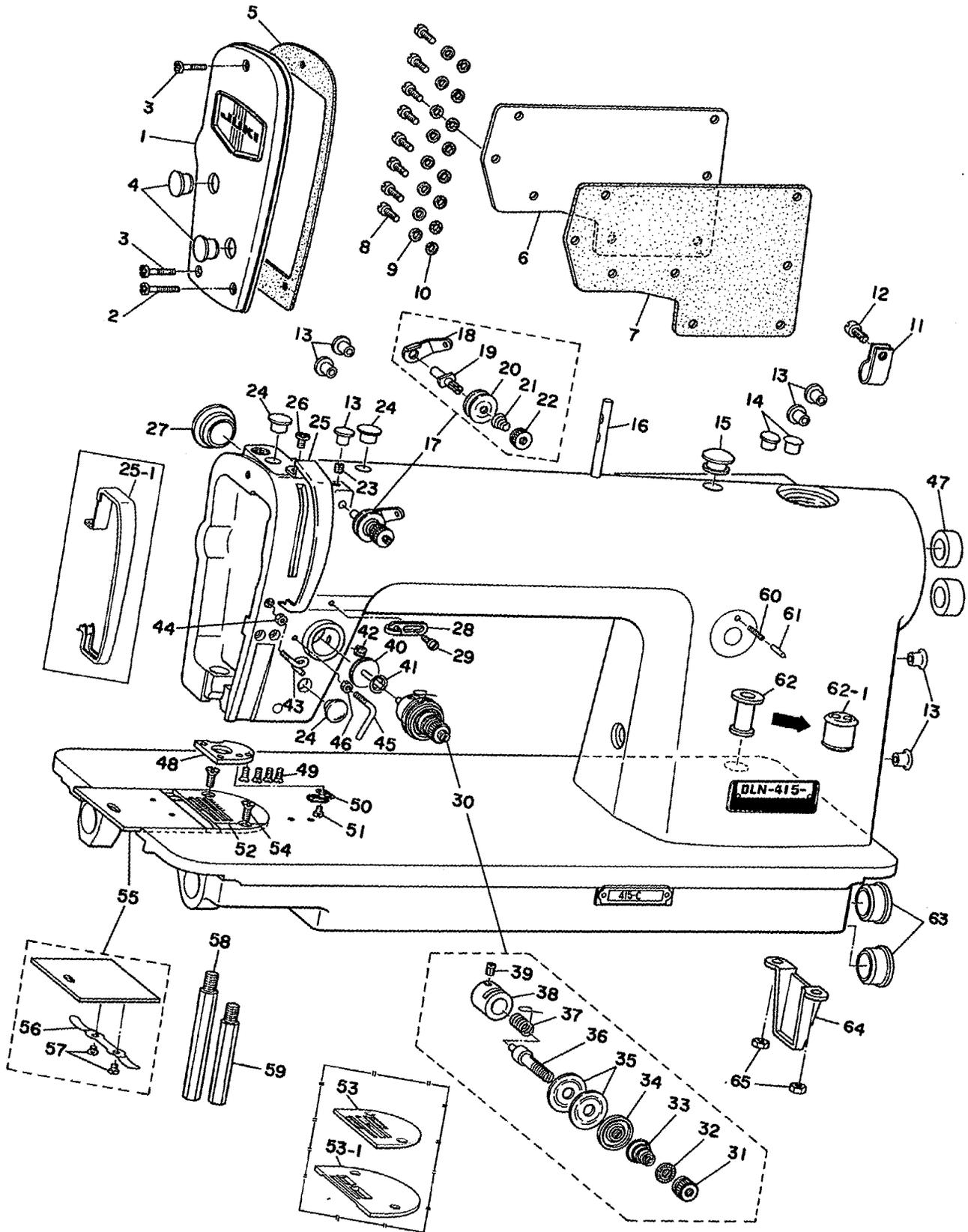

DLN

1. FRAME & MISCELLANEOUS COVER COMPONENTS

頭部・外装関係

Ref. No.	Note	Part No.	Description	E.C.	品名	Amt. Req.
	注記	品番		変更年月		数量
1		B1121-415-0A0	Face plate asm.		メンイタ クミ	1
2		SS-7111410-SP	Screw 11/64-40 L=14	D.11/82	SS-4111415-SP	1
		SS-4111415-SP	Screw 11/64-40 L=14	A.11/82	ナベネジ 11/64-40 L=14	1
3		SS-7111120-SP	Screw 11/64-40 L=10.5	D.11/82	SS-4111015-SP	1
		SS-4111015-SP	Screw 11/64-40 L=10	A.11/82	ナベネジ 11/64-40 L=10	2
4		B1179-552-000	Rubber plug	D.10/79	TA-1250406-R O	1
		TA-1250406-R0	Rubber plug	A.10/79	アナキャップ	1
5		B1122-415-000	Face plate gasket		メンイタ パッキン	1
6		B1118-415-000-A	Side plate	D.4/79	D 1118-555- D 00	1
		D1118-555-D00	Side plate	A.4/79	マドイタ	1
7		B1119-415-000-A	Gasket		マドイタ パッキン	1
8		SS-7110910-SP	Screw 11/64-40 L=8.5	D.11/82	SS-4110915-SP	1
		SS-4110915-SP	Screw 11/64-40 L=9	A.11/82	ナベネジ 11/64-40 L=9	8
9		WP-0450000-SD	Washer 4.5 x 8.0 x 0.5		ヒラザガネ 4.5x8.0x0.5	8
10		B3534-012-000	Gasket		パッキン	8
11		D2112-555-B00	Cord set plate (A)		コード トメカナグ A	1
12		SS-7150940-SP	Screw 15/64-28 L=9.0	D.11/82	SS-4150915-SP	1
		SS-4150915-SP	Screw 15/64-28 L=9	A.11/82	ナベネジ 15/64-28 L=9	1
13		B1117-552-000	Rubber plug	D.10/79	TA-0800704-R	1
		TA-0800704-R0	Rubber plug	A.10/79	アナ キャップ	7
14		B1186-552-000	Rubber plug	D.8/79	ジョーグ オクリロッド アナキャップ	1
15		B1165-412-000	Rubber plug, large		アナ キャップ	1
16		B1114-012-000	Thread guide pin		イトアンナイボー	1
17		D3161-555-BA0	First tension post asm.	D.7/82	D3161-530- D A 00	1
		D3161-530-DA0	First tension post asm.	A.7/82	ダイ   イトチョーシボークミ	(1)
18		D3162-555-B00	Thread guide		ダイ   イトチョーシボー アンナイ	(1)
19		D3161-555-B00	First tension post		ダイ   イトチョーシボー	(1)
20		B3214-047-000	Bobbin winder tension disc		イトマキ イトチョーシ サラ	(2)
21	◇01	D3168-555-B00	Spring	D.7/82	D3168-530- D 00	1
		D3168-530-D00	Spring	A.7/82	ダイ   イトチョーシ バネ	(1)
22		B3216-047-000	Bobbin winder tension nut		イトマキ イトチョーシ ナット	(1)
23		SS-8110510-SP	Screw 11/64-40 L=5.0		トメネジ 11/64-40 L=5.0	(1)
24		B1187-552-000	Rubber plug	D.10/79	TA-1050504-R	1
		TA-1050504-R0	Rubber plug	A.10/79	アナ キャップ	3
25		B1123-552-000-A	Thread take-up lever oil guard		テンビンカバー	1
25-1	◇10	D1123-555-D0A	Thread take-up lever cover	A.11/83	テンビンカバー	1
26		SS-7110510-SP	Screw 11/64-40 L=5.0	D.11/82	SS-4110515-SP	1
		SS-4110515-SP	Screw 11/64-40 L=5	A.11/82	ナベネジ 11/64-40 L=5	1
27		B1165-415-000	Rubber plug (26 MH)	D.10/79	TA-2100904-R0	1
		TA-2100904-R0	Rubber plug	A.10/79	アナ キャップ	1
28	◇01	B1126-552-000	Frame thread guide (A)		アーム イトアンナイ A	1
29		SS-5090610-SP	Screw 9/64-40 L=6.0		トラスネジ 9/64-40 L=6.0	1
30		B3111-126-0A0	Tension controller asm.		イトチョーシ ボーダイ クミ	1
31		B3116-125-000	Tension nut		イトチョーシ ナット	(1)
32		B3120-125-000	Tension disc stopper		イトチョーシ サラ カイトンドメ	(1)
33		B3129-012-A00	Tension spring (A)		イトチョーシ バネ A	(1)
34		B3132-552-000	Tension disc		イトチョーシ サラオサエ	(1)
35		B3126-012-000	Tension disc		イトチョーシ サラ	(2)
36		B3115-552-000	Tension post		イトチョーシ ボー	(1)
37		B3128-012-000	Take-up spring		イトトリバネ	(1)
38		B3111-126-000	Tension post socket		イトチョーシ ボーダイ	(1)
39		SS-8090670-SP	Screw 9/64-40 L=5.5		トメネジ 9/64-40 L=5.5	(1)
40		B3133-415-0A0	Tension release pin cap		イトユルメビン キャップ クミ	1
41		B3136-415-000	Cap ring		イトユルメ キャップリング	1
42		SS-8150710-SP	Screw 15/64-28 L=7.0		トメネジ 15/64-28 L=7.0	1
43		B3114-761-000	Frame thread guide (B)		テンビン イトアンナイ B	1
44		NS-6060350-SP	Nut 3/32-56		6 カクナット 3/32-56	1
45		B1127-415-000	Frame thread guide (C)		アーム イトアンナイ C	1
46		NS-6090310-SP	Nut 9/64-40		6 カクナット 9/64-40	1
47		B1189-415-000	Rubber plug	D.10/79	TA-2101002-R0	1
		TA-2101002-R0	Rubber plug	A.10/79	アナ キャップ	2
48		B1130-415-000	Jaw bottom plate		アゴブ アテイタ	1
49		SS-2080810-SP	Screw 1/8-44 L=7.5		マルサラネジ 1/8-44 L=7.5	4
50		B1129-415-000-A	Frame thread guide (D)		アーム イトアンナイ D	1
51		SS-3090520-SP	Screw 9/64-40 L=4.5		マルネジ 9/64-40 L=4.5	1
52	◇01	B1109-041-F0B	Throat plate (F)		ハリイタ F	1
53	◇02	B1109-415-B00	Throat plate (B)		ハリイタ B	1
53-1	◇04	B1109-415-E00	Throat plate (E)	A.4/82	ハリイタ (E)	1
54		SS-2110920-TP	Screw 11/64-40 L=8.5		マルサラネジ 11/64-40 L=8.5	2
55		B1110-012-0A0	Bed slide asm.		スベリイタ クミ	1
56		B1111-012-000	Spring		スベリイタ バネ	(1)
57		SS-6060210-SP	Screw 3/32-56 L=1.9		ヒラネジ 3/32-56 L=1.9	(2)
58		B1104-122-000	Bed screw stud (A)		ベット シチュー A	1
59		B1105-122-000	Bed screw stud (B)		ベット シチュー B	1
60		B1148-555-000	Spring		オクリ チョーセツ ビン バネ	1
61		B1147-555-000	Feed regulator stop pin		オクリ チョーセツ ビン	1
62	◇03	D2467-555-B00	Rubber plug	D.10/79	ゴム プッシュ	1
62-1		D1634-555-B00-A	Rubber cap	A.10/79	ゴム プッシュ	1
63		B1166-552-000-A	Rubber cap	D.10/79	TA-2351004-R0	1
		TA-2351004-R0	Rubber cap	A.10/79	メクラフタ	2
64		B1106-122-000	Bed support block		ベット シジバン	1
65		NS-6150310-SP	Nut 15/64-28		6 カクナット 15/64-28	2

Note (注記) ◇01.....When these parts are to be used for machnics of DLN-415H-4, please refer to the exclusive parts for DLN-415H-4 (page 20)

DLN-415H-4 使用の際、DLN-415H-4 専用部品を参照してください。(20ページ)

◇02.....Special order parts (For light weight material)

特別注文部品 (薄物用)

◇03.....Exchangeable parts when automatic reverse feed is used.

自動逆送り装置使用の際、交換される部品

◇04.....Special order part

特別注文部品 (台枠付用)

◇10.....For JE

JE 用

# 2. MAIN SHAFT & NEEDLE BAR COMPONENTS

上軸・針杆

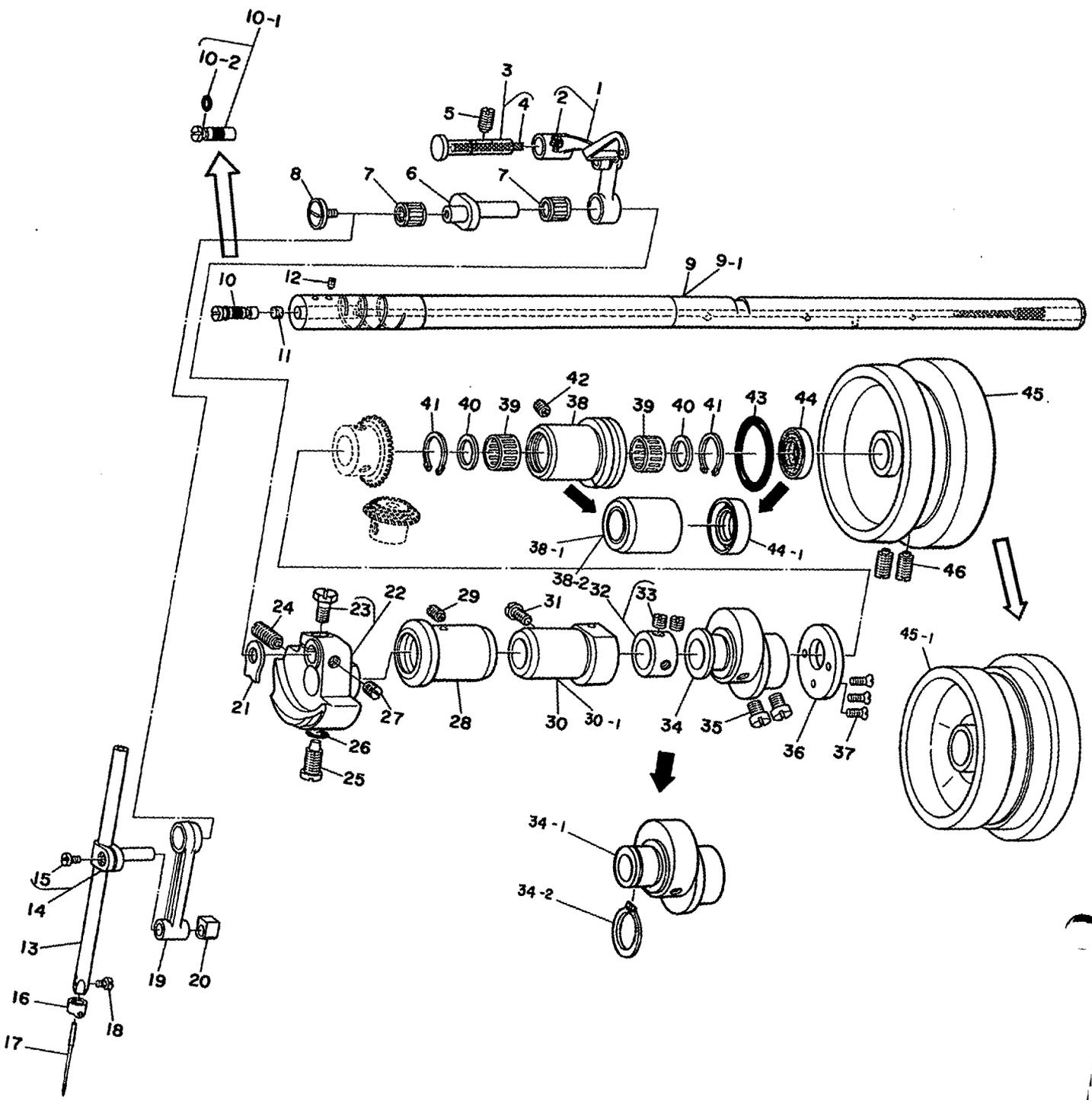

## 2. MAIN SHAFT &amp; NEEDLE BAR COMPONENTS

上軸・針棒関係

Ref. No.	Note	Part No.	Description	E.C.	品名	Am. Req. 数量
	注記	品番		変更年月		
1		B1901-552-0C0	Thread take-up lever asm.		テンピン クミ (ユシンツキ)	1
2		CQ-2000000-00	Oil wick		ユシン	(0.1)
3		B1904-552-0A0	Thread take-up crank shaft stud asm.		テンピン クランクジク クミ	1
4		CQ-2020000-00	Oil wick		ユシン	0.21
5		SS-8151150-SP	Screw 15/64-28 L=10.5		トメネジ 15 / 64-28 L = 10.5	1
6		B1209-552-000	Needle bar crank		ハリポー クランク	1
7		B1905-541-B00	Needle bearing		テンピン ニードル ジクウケ	2
8		B1903-552-000	End screw left		テンピン クランク ヒダリネジ	1
9	◇10	D1201-555-BB0	Main shaft asm.		ウワジク クミ	1
9-1		B1201-555-000	Main shaft	A.10/82	ウワジク	1
10		B1213-552-0A0	Oil amount adjusting pin asm.	D.7/79	クランク ユリヨーチャーセツピン クミ	1
10-1		B1213-552-0A0-A	Oil amount adjusting pin asm.	A.7/79	クランク ユリヨーチャーセツピン クミ	1
10-2		RO-0291801-00	Rubber ring	A.7/79	リング	(1)
11		B1226-552-000	Roller felt		クランク ユリヨーセーゲン フェルト	1
12		B1224-552-000	Screw	D.7/79	クランク ユリヨーチャーセツピントメネジ	1
13		B1401-415-A00	Needle bar (A)		ハリポー	1
14		B1411-552-0A0	Needle bar connection asm.		ハリポーダキ クミ	1
15		SS-6090670-TP	Screw 9/64-40 L=6.0		ヒラネジ 9 / 64-40 L = 6.0	(1)
16		B1418-552-B00	Needle thread guide (B)		ハリポー イトカケ B	1
17		MDB-100B1400	Needle DB x 1, #14		ハリ DB X 1 #14	1
18		SS-7080510-SP	Screw 1*6-44 L=4.5	D.5/80	SS-7080510-TP	1
		SS-7080510-TP	Screw 1/8-44 L=4.5	A.5/80	マルヒラネジ 1/8-44 L = 4.5	1
19		B1408-552-000	Needle bar crank connecting rod		ハリポー クランクロッド	1
20		B1414-226-000	Needle bar connection slide block		ハリポーダキ アンナイコロ	1
21		B1212-552-A00	Counterweight protecting plate		ツリアイオモリ ホゴイタ	1
22		B1206-552-0A0	Counterweight asm.		ツリアイオモリ クミ	1
23		SS-9661120-CP	Screw 1/4-40 L=10.5		6カクボルト 1 / 4-40 L = 10.5	(1)
24		SS-8681950-SP	Screw 9/32-28 L=19.0		トメネジ 9 / 32-28 L = 19.0	1
25		SS-7681650-TP	Screw		マルヒラネジ 9 / 32-28 L = 16.0	1
26		RO-0442401-00	Rubber ring		リング	1
27		SS-8660610-TP	Screw 1/4-40 L=6.0		トメネジ 1 / 4-40 L = 6.0	1
28		B1202-552-800-A	Main shaft bushing, front		ウワジク マエメタル	1
29		SS-8151150-SP	Screw 15/64-28 L=10.5		トメネジ 15 / 64-28 L = 10.5	1
30		B1203-227-000	Main shaft bushing, intermediate	D.9/80	ウワジク ナカメタル	1
30-1		B1203-227-000-A	Main shaft bushing, intermediate	A.9/80	ウワジク ナカメタル	1
31		SS-7151120-SP	Screw 15/64-28 L=11.0		マルヒラネジ 15 / 64-28 L = 11.0	1
32		CS-147121A-SH	Thrust collar asm. D=14.72 W=12		スラストウケ D = 14.72 W = 12 クミ	1
33		SS-8660610-TP	Screw 1/4-40 L=6.0		トメネジ 1 / 4-40 L = 6.0	(2)
34	◇01	B1610-555-000	Feed drive eccentric cam	D.3/80	オクリ ヘンシンカム	1
34-1		B1610-555-000-A	Feed drive eccentric cam	A.3/80	オクリ ヘンシンカム	1
34-2		RC-1850001-KP	Snap ring 18.5	A.3/80	Cガタ トメワ 18.5	1
35		SS-6661110-SP	Screw 1/4-40 L=11.0		ヒラネジ 1 / 4-40 L = 11.0	2
36		B1611-161-000	Thrust collar		オクリカム スラストウケ	1
37		SS-2110930-SP	Screw 11/64-40 L=8.7		マルサラネジ 11 / 64-40 L = 8.7	3
38		D1204-555-B00	Main shaft bushing, rear	D.9/80	ウワジク ウシロメタル	1
38-1	◇10	D1204-555-D00	Main shaft bushing, rear	A.9/80	ウワジク ウシロメタル	1
38-2		D1204-555-D0B	Main shaft bushing, rear	A.10/82	ウワジク ウシロメタル	1
39	◇10	D1230-555-B00	Needle bearing		ニードル ベアリング	2
40	◇10	D1231-555-B00	Washer		スラスト ザガネ	2
41	◇10	D1232-555-B00	Stop ring		ニードル トメワ	2
42		SS-8151150-SP	Screw 15/64-28 L=10.5		トメネジ 15 / 64-28 L = 10.5	1
43		RO-2943101-00	Rubber ring	D.9/80	リング	1
44		B1208-552-000-A	Oil seal	D.9/80	ウワジク ウシロメタル オイルシール	1
44-1		D1208-555-D00	Oil seal	A.9/80	ウワジク ウシロメタル オイルシール	1
45		D1217-555-C00	Hand wheel	D.9/80	ハズミグルマ	1
45-1		D1217-490-D00	Hand wheel	A.9/80	ハズミグルマ	1
46		SS-8151550-SP	Screw 15/64-28 L=15.0		トメネジ 15 / 64-28 L = 15.0	2

Note (注記) ◇01.....When these parts are to be used for machines of DLN-415H-4 please refer to the exclusive parts for DLN-415H-4 (page 20)

◇10.....For JE

DLN-415H-4 使用の際、DLN-415H-4 専用部品を参照してください。(20ページ)

JE 用

### 3. UPRIGHT SHAFT & HOOK DRIVING SHAFT COMPONENTS

立軸・下軸関係

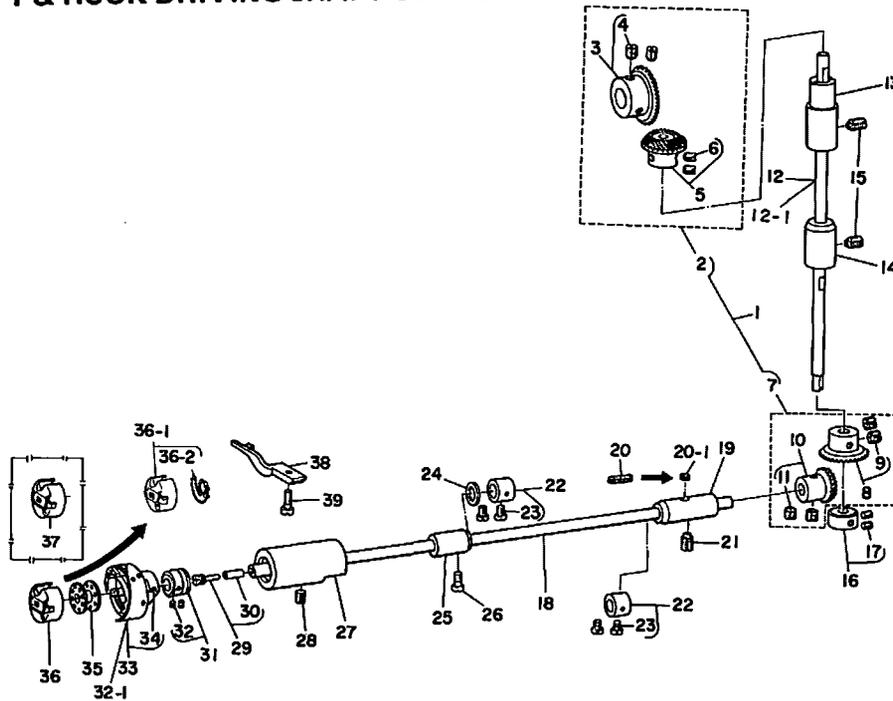

Ref. No.	Note	Part No.	Description	E.C.	品名	Amt. Req.
				変更年月		数量
1		B1306-155-0C0	Gear & pinion asm.		カサハグルマ ジョーゲ クミ	1
2		B1306-155-0B0	Gear & pinion asm. upper		ウワカサグルマ クミ	(1)
3		B1305-012-0A0	Gear asm.		ウワカサハグルマ ダイ クミ	(1)
4		SS-8660810-TP	Screw 1/4-40 L=8.0		トメネジ 1/4-40 L=8.0	(2)
5		B1306-155-0A0	Pinion asm.		ウワカサハグルマ ショー クミ	(1)
6		SS-8660810-TP	Screw 1/4-40 L=8.0		トメネジ 1/4-40 L=8.0	(2)
7		B1307-155-0B0	Gear & pinion asm. lower		シタカサハグルマ クミ	(1)
8		B1307-155-0A0	Gear asm.		シタカサハグルマ ダイ クミ	(1)
9		SS-8660810-TP	Screw 1/4-40 L=8.0		トメネジ 1/4-40 L=8.0	(2)
10		B1308-155-0A0	Pinion asm.		シタカサハグルマ ショー クミ	(1)
11		SS-8660810-TP	Screw 1/4-40 L=8.0		メネジ 1/4-40 L=8.0	(2)
12		B1301-552-000	Upright shaft	D.6/80	タテジク	—
12-1		B1301-555-000	Upright shaft	A.6/80	タテジク	1
13		B1302-552-000	Upright shaft bushing, upper		タテジク ウワメタル	1
14		B1303-552-000	Upright shaft bushing, lower		タテジク シタメタル	1
15		SS-8151150-SP	Screw 15/64-28 L=10.5		トメネジ 15/64-28 L=10.5	2
16		CS-0791010-SH	Thrust collar asm.	D.1/79	スラストウケ D=7.94 W=10 クミ	—
17		SS-8110820-TP	Screw 11/64-40 L=4.5	D.1/79	トメネジ 11/64-40 L=4.5	—
18		B1801-412-000	Hook driving shaft		シタジク	1
19		B1804-552-800	Hook driving shaft bushing, rear		シタジクウシロメタル	1
20		B1806-038-000	Oil felt	D.10/79	シタジク ウシロメタル フェルト	—
20-1		B1806-555-000	Oil felt	A.10/79	フェルト	1
21	003	SS-8151550-SP	Screw 15/64-28 L=15.0	D.8/79	SS-8151230-SP	—
21	003	SS-8151230-SP	Screw 15/64-28 L=12	A.8/79	トメネジ 15/64-28 L=12	1
22		CS-079101A-SH	Thrust collar asm. D=7.94 W=10		スラストウケ D=7.94 W=10 クミ	2
23		SS-6110420-TP	Screw 11/64-40 L=4.8		ヒラネジ 11/64-40 L=4.8	(4)
24		D1807-555-800	Thrust collar		シタジク ナカメタル スラスト ウケイタ	1
25		B1803-552-000	Hook driving shaft bushing, intermediate		シタジク ナカメタル	1
26		SS-7150940-SP	Screw 15/64-28 L=9.0		マルヒラネジ 15/64-28 L=9.0	1
27		B1802-412-0A0	Hook driving shaft bushing asm. front		シタジク マエメタル クミ	1
28		SS-8151150-SP	Screw 15/64-28 L=10.5		トメネジ 15/64-28 L=10.5	1
29		B1808-552-0A0	Oil seal screw asm.		シタジク マエトメネジ クミ	1
30		B1810-552-000	Oil wick		シタジク マエトメネジ ユシン	(1)
31		CS-079106A-SH	Thrust collar asm.		シタジク スラストウケ クミ	1
32		SS-8110410-TP	Screw 11/64-40 L=3.5		トメネジ 11/64-40 L=3.5	2
32-1	009	D1830-555-DAB	Hook asm.	A.1/80	カマ クミ	1
33	001	D1830-555-BA0	Hook asm.	D.1/80	D1830-555-DAC	—
33	008	D1830-555-DAC	Hook asm.	A.1/80	カマ クミ	1
34		SS-6110560-TP	Screw		カマ トメネジ	(2)
35		B9117-012-000	Bobbin		ボビン	1
36		D1837-555-BAA	Bobbin case asm.	D.6/83	ボビンケース クミ	1
36-1		D1837-555-BAA-A	Bobbin case asm.	A.6/83	ボビンケース クミ	1
36-2		D1837-555-B0B-A	Bobbin case spring	A.6/83	ボビンケース バネ	(1)
37	002	B1837-012-0A0	Bobbin case asm.		ボビンケース クミ	1
38	001	D1835-555-B00	Positioning finger		ナカガマ オサエ	1
39		SS-6111010-SP	Screw 11/64-40 L=9.5		ヒラネジ 11/64-40 L=9.5	1

Note (注記) ◇01.....When these parts are to be used for machines of DLN-415H-4, please refer to the exclusive parts for DLN-415H-4 (page 20)

◇02.....Special order part

◇03.....Exchangeable parts when automatic reverse feed is used.

◇08.....For JA, DLN-415-4-1, 3, -1B, -3B

For DLN-415H-4, 2B, 4B

DLN-415H-4使用の際、DLN-415H-4専用部品を参照してください。(20ページ)

特別注文部品

自動逆送り装置使用の際、交換される部品

J A, D L N - 4 1 5 - 4 - 1, - 3, - 1 B, - 3 B 用

DLN-415H-4, 2B, 4B 用

DLA

## 4. NEEDLE BAR FRAME COMPONENTS

針棒揺動台関係

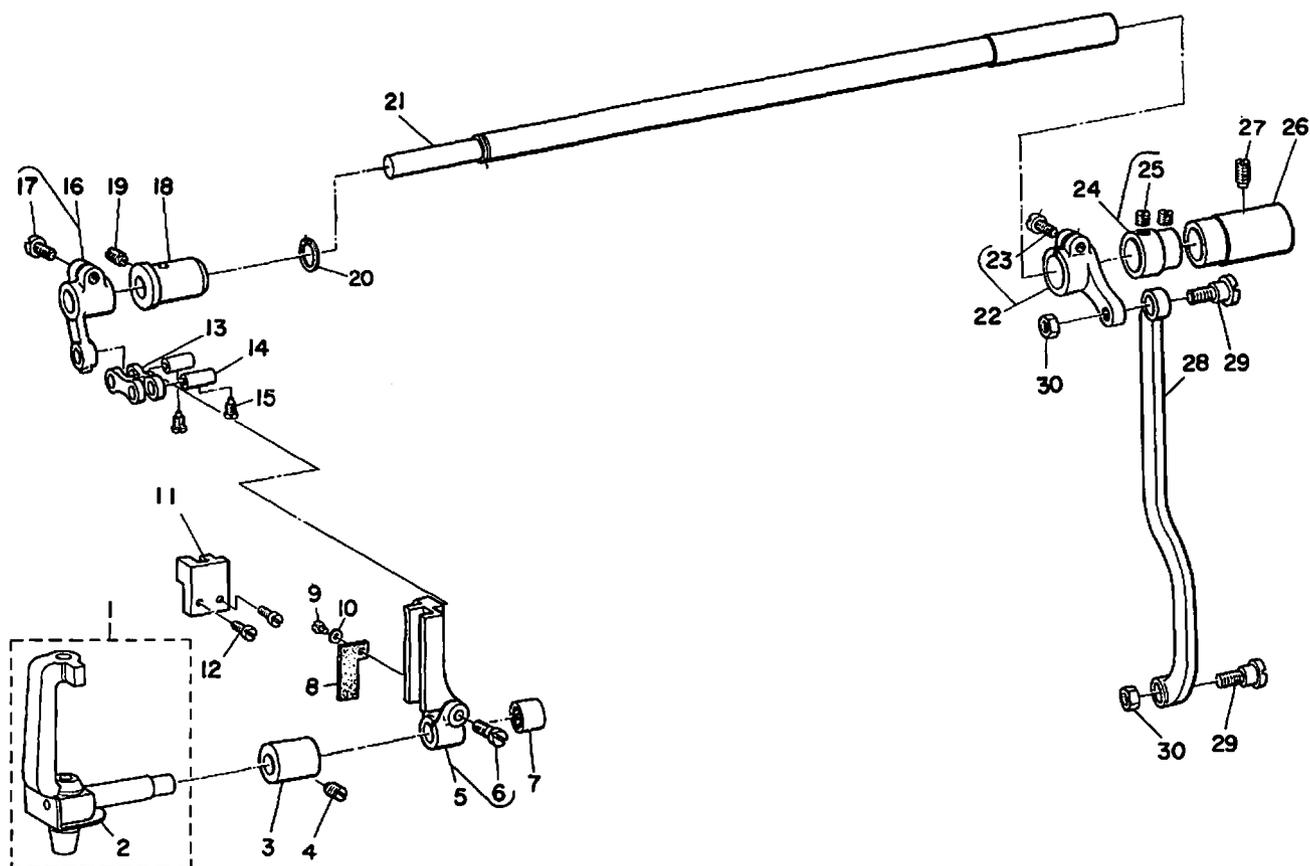

Ref. No.	Note	Part No.	Description	E.C.	品名	Am't. Req.
	注記	品番		変更年月		数量
1		B2901-415-0A0	Needle bar frame asm.		ハリポー ヨードーダイ クミ	1
2		B1131-415-000	Jaw bottom plate gasket		アゴブ アテイタ バッキン	(1)
3		B2904-412-000	Needle bar frame connection bushing		ハリポー ヨードージク メタル	1
4		SS-8150710-SP	Screw 15/64-28 L=7.0		トメネジ 15 / 64-28 L=7.0	1
5		B2905-415-0C0	Slide block guide asm.		コロ アンナイダイ クミ	1
6		SS-6121610-SP	Screw 3/16-28 L=15.5		ヒラネジ 3 / 16-28 L=15.5	(1)
7		B2913-412-N00	Bearing		ヨードージク ベアリング	1
8		B2915-415-000	Felt		コロアンナイダイ フェルト	1
9		SS-6060410-TP	Screw 3/32-56 L=3.5		ヒラネジ 3 / 32-56 L=3.5	1
10		WP-0250516-SD	Washer 2.5 x 6.0 x 0.5		ヒラザガネ 2.5×6.0×0.5	1
11		B2902-415-000	Needle bar frame positioning block		ハリポー ヨードーダイ オサエ	1
12		SS-4091010-SP	Screw 9/64-40 L=10.0		ナベネジ 9 / 64-40 L=10.0	2
13		B2906-415-000	Driving link		アンナイダイ ヨードーリンク	1
14	◇08	B1412-352-B00	Needle bar link pin		リンク ピン	2
15		SS-6090660-SP	Screw 9/64-40 L=6.0		ヒラネジ 9 / 64-40 L=6.0	2
16		B2907-415-0A0	Driving crank asm.		アンナイダイ ヨードーウデ クミ	1
17		SS-6121220-TP	Screw 3/16-28 L=11.5		ヒラネジ 3 / 16-28 L=11.5	(1)
18		B2908-415-000	Bushing, front		ハリオクリジク マエメタル	1
19		SS-8151150-SP	Screw 15/64-28 L=10.5		トメネジ 15 / 64-28 L=10.5	1
20		B2916-415-000	Snap ring		ハリオクリジク トメワ	1
21		B2910-415-000	Needle bar frame rock shaft		ハリオクリジク	1
22		B2911-415-0A0-A	Needle bar frame rock shaft crank asm.		ハリオクリジク ウデ クミ	1
23		SS-6121210-SP	Screw 3/16-28 L=12.0		ヒラネジ 3 / 16-28 L=12.0	(1)
24		B2917-415-0A0	Thrust collar asm.		スラストウケ クミ	1
25		SS-8660610-TP	Screw 1/4-40 L=6.0		トメネジ 1 / 4-40 L=6.0	(2)
26		B2909-415-000-A	Bushing rear		ハリオクリジク ウシロメタル	1
27		SS-8660610-SP	Screw		トメネジ 1 / 4-40	1
28		B2912-412-000	Connecting rod		ハリオクリ ロット	1
29		SD-0790601-SP	Hinge screw D=7.94 H=6.0		ダンネジ D=7.94 H=6.0	2
30		NS-6150310-SP	Nut 15/64-28		6 カクナット 15 / 64-28	1

Note (注記) ◇08 ..... Selecting part.

選択部品

5. PRESSER BAR & TENSION RELEASE COMPONENTS

押エ棒・糸ユルメ関係

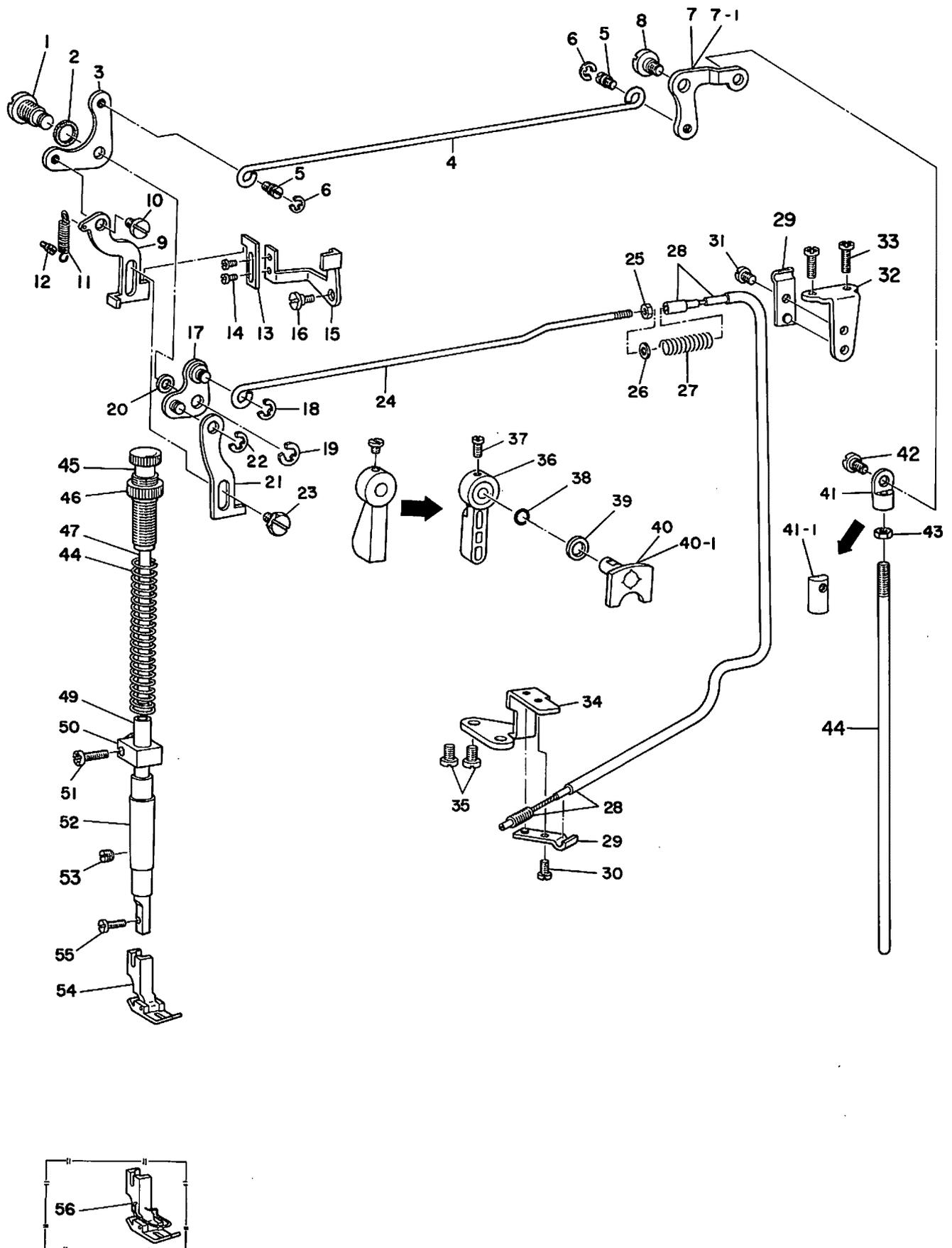

5. PRESSER BAR & TENSION RELEASE COMPONENTS

押工棒・糸ユルメ関係

Ref. No.	Note	Part No.	Description	E.C.	品名	Amt. Req.
	注記	品番		変更年月		数量
1		D1517-415-B00	Lifting lever hinge pin		ヒキアゲイタ リンクジク	1
2		B3431-581-000	Lifting lever gasket		バッキン	1
3	◇01	B1516-415-000	Lifting lever link left		ヒキアゲイタ リンク	1
4		B3412-415-000	Lifting lever connecting rod		ヒザアゲ ヨコボー	1
5		B3416-552-000	Connecting rod hinge screw		ヒザアゲ ヨコボー ダンネジ	2
6		RE-0500000-K0	Snap ring 5.0		Eガタ トメワ 5.0	2
7	◇01	B3414-415-000	Lifting lever link right	D.3/79	ヒザアゲ リンクウデ	—
7-1		B3414-415-000-A	Lifting lever link right	A.3/79	ヒザアゲ リンクウデ	1
8		SD-0720331-SP	Hinge screw D=7.24 H=3.3		ダンネジ D=7.24 H=3.3	1
9		B1515-415-000	Lifting lever		ヒキアゲイタ	1
10		SD-0630301-SP	Hinge screw D-6.35 H=3.0		ダンネジ D=6.35 H=3.0	1
11		B1530-415-000	Spring		ヒキアゲイタ バネ	1
12		B1531-415-000	Suspension		ヒキアゲイタ バネカケ	1
13		B3135-415-000	Tension release link (B)		イトユルメ リンク B	1
14		SS-7080510-SP	Screw 1/8-44 L=4.5	D.6/80	SS-7080510-TP	—
		SS-7080510-TP	Screw 1/8-44 L=4.5	A.6/80	マルヒラネジ 1/8-44 L=4.5	2
15		B3134-415-000	Tension release link (A)		イトユルメ リンク A	1
16		SD-0640231-SP	Hinge screw D-6.35 H=2.3		ダンネジ D=6.35 H=2.3	1
17		D3157-415-BAH	Lifting lever link asm.		イトユルメ リンクウデ クミ	1
18		RE-0500000-K0	Snap ring 5.0		Eガタ トメワ 5.0	1
19		RE-0600000-K0	Snap ring 6.0		Eガタトメワ 6.0	1
20		WP-0740516-SP	Washer 7.4 x 11.8 x 0.5		ヒラザガネ 7.4×11.8×0.5	1
21		D3156-415-B00	Tension release plate		イトユルメイタ リンク	1
22		RE-0500000-K0	Snap ring 5.0		Eガタ トメワ 5.0	1
23		SD-0640482-SP	Hinge screw D=6.35 H=4.8		ダンネジ D=6.35 H=4.8	1
24		D3165-555-B00	Tension release rod		イトユルメ ロッド	1
25		NS-6060310-SP	Nut 3/32-56		6カクナット 3/32-56	1
26		WP-0371016-SD	Washer 3.7 x 8.0 x 1.0		ヒラザガネ 3.7×8.0×1.0	1
27		D3171-415-B0H	Presser spring	C.11/77	B2616-372-000	1
28		D3150-555-BA0	Tension release wire asm.		イトユルメ ワイヤー クミ	1
29		D3164-555-B00	Outer presser plate		アウターオサエ	2
30		SS-7110740-TP	Screw 11/64-40 L=7.0	D.11/82	SS-4110915-SP	—
		SS-4110915-SP	Screw 11/64-40 L=9	A.11/82	ナベネジ 11/64-40 L=9	1
31		SS-7110740-TP	Screw 11/64-40 L=7.0	D.11/82	SS-4110915-SP	—
		SS-4110915-SP	Screw 11/64-40 L=9	A.11/82	ナベネジ 11/64-40 L=9	1
32		D3163-555-B00	Flexible tube support plate	D.6/79	フレキシブル トリツケダイ	—
		D3163-555-B00-A	Flexible tube support plate	A.6/79	フレキシブル トリツケダイ	1
33		SS-7111120-SP	Screw 11/64-40 L=10.5	D.11/82	SS-4111015-SP	—
		SS-4111015-SP	Screw 11/64-40 L=10	A.11/82	ナベネジ 11/64-40 L=10	2
34		D3167-555-B00-A	Tension release wire presser plate	D.6/79	ワイヤー オサエイタ	—
		D3167-555-B00-B	Tension release wire presser plate	A.6/79	ワイヤー オサエイタ	1
35		SS-7110740-SP	Screw 11/64-40 L=7.0		マルヒラネジ 11/64-40 L=7.0	2
36		B1520-552-000	Hand lifter		オサエアゲ レバー	1
37		SS-7120910-SP	Screw 3/16-28 L=9.0		マルヒラネジ 3/16-28 L=9.0	1
38		RO-0371801-00	Rubber ring		オサエアゲ ジク オリング	1
39		WP-0740516-SP	Washer 7.4 x 11.8 x 0.5		ヒラザガネ 7.4×11.8×0.5	1
40		B1518-552-0A0	Hand lifter cam asm.	D.4/79	オサエアゲ カム クミ	—
40-1		B1518-481-0A0	Hand lifter cam asm.	A.4/79	オサエアゲ カム クミ	1
41	◇01	B3416-415-000	Swivel	D.3/79	ツリボー ダルマ	—
41-1		B3416-415-000-A	Swivel	A.3/79	ツリボー ダルマ	1
42		SD-0600401-SD	Hinge screw D=6.00 H=4.0	D.3/79	SD-0600322-SD	—
		SD-0600322-SD	Hinge screw D=6.00 H=3.2	A.3/79	ダンネジ D=6.0 H=3.2	1
43		NS-6620310-SP	Nut 3/16-32		6カクナット 3/16-32	1
44		B3415-552-000	Lifting lever connecting rod vertical		ヒザアゲ レンケツボー	1
45		B1509-227-000	Presser spring regulator		オサエ チョーセツネジ	1
46		NS-2820850-SA	Nut	D.7/79	B1511-555-000	—
		B1511-555-000	Nut	A.7/79	オサエ チョーセツネジ ナット	1
47	◇01	B1510-227-000	Presser bar guide bar		オサエ アンナイボー	1
48	◇01	B1505-227-000-A	Presser spring		オサエ チョーセツバネ	1
49		B1501-127-000	Presser bar		オサエボー	1
50		B1507-415-000	Presser bar guide bracket		オサエボーダキ	1
51		SS-7111410-SP	Screw 11/64-40 L=14.0	D.11/82	SS-4111415-SP	—
		SS-4111415-SP	Screw 11/64-40 L=14	A.11/82	ナベネジ 11/64-40 L=14	1
52		B1502-541-000	Presser bar bushing, lower		オサエボー シタメタル	1
53		SS-8150310-SP	Screw 15/64-28 L=3.4		トメネジ 15/64-28 L=3.4	1
54	◇01	D1524-415-BAA	Presser foot asm. (A)		ジューオサエ A クミ	1
55		SS-7091110-SP	Screw 9/64-40 L=10.5		マルヒラネジ 9/64-40 L=10.5	1
56	◇02	D1524-415-BBA	Presser foot asm.		ジューオサエ クミ	1

Note (注記) ◇01.....When these parts are to be used for machines of DLN-415H-4, please refer to the exclusive parts for DLN-415H-4 (page 20)

DLN-415H-4使用の際、DLN-415H-4専用部品を参照してください (20ページ)

◇02.....Special order part

特別注文部品

# 6. FEED MECHANISM COMPONENTS (1)

送り関係 (

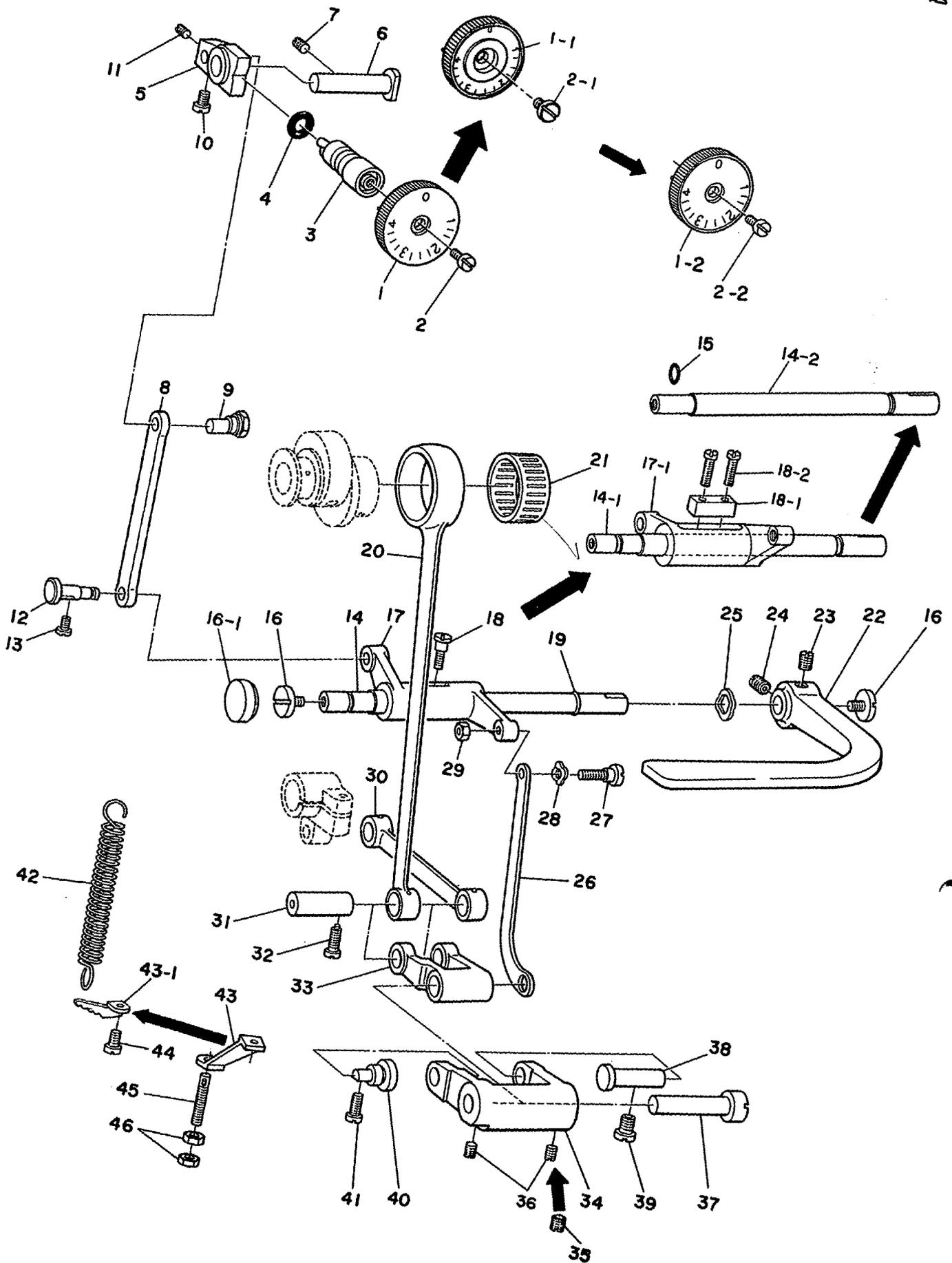

DLN

6. FEED MECHANISM COMPONENTS (1)

送り関係 (1)

Ref. No.	Note	Part No.	Description	E.C.		Amt. Req.
	注記	品番		変更年月		数量
1	◇01	B1623-555-0A0-A	Stitch dial asm.	D.6/79	B 1623-555-000- A	-
1-1	◇01	B1623-555-000-A	Stitch dial	D.4/83	メモリイタ	-
1-2	◇01	D1623-555-DA0	Stitch dial asm.	A.4/83	メモリイタ クミ	1
2		SS-6121050-SP	Screw 3/16-28 L=9.5	D.6/79	SS-6120930- S P	-
2-1	◇01	SS-6120930-SP	Screw 3/16-28 L=9	D.4/83	ヒラネジ 3/16-28 L=9	-
2-2	◇01	SS-6121050-SP	Screw 3/16-28 L=9.5	A.4/83	ヒラネジ 3/16-28 L=9.5	1
3		B1634-555-000-B	Stitch length regulating screw		オクリ チョーセツネジ	1
4		RO-0742401-00	Rubber ring		O リング	1
5	◇03	B1620-161-000	Feed regulator		オクリ チョーセツダイ	1
6	◇03	B1622-555-000	Feed regulator hinge pin		オクリ チョーセツダイ トメジク	1
7		SS-8151230-SP	Screw 15/64-28 L=12.0		トメネジ 15 / 64-28 L=12.0	1
8	◇03	B1625-450-000	Feed regulator connecting rod		オクリ チョーセツ ロッド	1
9	◇03	B1626-450-000	Feed regulator connecting rod pin		オクリ チョーセツ ロッドピン	1
10		SS-7110720-SP	Screw 11/64-40 L=7.0		マルヒラネジ 11 / 64-40 L=7.0	1
11		SS-8110510-SP	Screw 11/64-40 L=5.0	D.11/83	SS-8110410- TP	-
		SS-8110410-TP	Screw 11/64-40 L=4	A.11/83	トメネジ 11/64-40 L=4	1
12	◇03	B1628-555-000	Tension spring suspension stud		ヒッバリ バネカケ ジク	1
13	◇03	SS-7110910-SP	Screw 11/64-40 L=8.5		マルヒラネジ 11 / 64-40 L=8.5	1
14	◇03	B1621-450-000	Reverse feed control lever shaft	D.2/81	オクリ レバージク	-
14-1	◇03	D1621-415-D0L	Reverse feed control lever shaft	D.8/31	オクリチョーセツ レバージク	-
14-2	◇03	D1621-415-D0L-A	Reverse feed control lever shaft	A.8/81	オクリチョーセツ レバージク	1
15		RO-0611801-00	Rubber ring, small	D.9/82	O リング	-
16		SS-7620750-SP	Screw 3/16-32 L=6.5		マルヒラネジ 3 / 16-32 L=6.5	2
16-1		TA-1750502-R0	Rubber plug	A.8/81	アナ キャップ	1
17	◇03	B1629-450-000	Reverse feed control lever crank	D.2/81	オクリ チョーセツウデ	-
17-1	◇03	D1629-415-D0L	Reverse feed control lever crank	A.2/81	オクリ チョーセツウデ	1
18	◇03	SD-0500803-TP	Hinge screw	D.2/81	ダンネジ	-
18-1	◇03	D1622-415-D0L	Block	A.2/81	オクリ チョーセツコマ	1
18-2	◇03	SS-7111410-TP	Screw 11/64-40 L=14	A.2/81	マルヒラネジ 11/64-40 L=14	2
19		RO-0691801-00	Rubber ring, large		O リング	1
20		B1612-161-000	Reverse feed control lever shaft	C. 7/78	B 1621-161-000	1
21		B1636-581-B00	Needle bearing		ニードル ベアリング	1
22		B1624-555-000	Reverse feed control lever		オクリレバー	1
23		SS-8660970-SP	Screw	D.2/85	SS-8661040- TP	-
		SS-8661040-TP	Screw 1/4-40 L=10	A.2/85	トメネジ 1/4-40 L=10	1
24		SS-8660810-TP	Screw 1/4-40 L=8.0		トメネジ 1 / 4-40 L=8.0	1
25		WZ-1052010-KP	Waved washer 10.5 x 14.5 x 0.3		ナミガタザガネ 10.5×14.5×0.3	1
26	◇03	B1630-450-000	Feed driving rocker arm connecting rod		オクリ チョーセツ ロッド	1
27	◇03	SD-0500401-SP	Hinge screw D=5.00 H=4.0		ダンネジ D=5.00 H=4.0	1
28	◇03	WZ-0541510-KP	Waved washer 5.4 x 9.0 x 0.3		ナミガタザガネ 5.4×9.0×0.3	1
29	◇03	NS-6120310-SP	Nut 3/16-28		6 カクナット 3 / 16-28	1
30		B1613-555-000	Connecting rod		スイヘイオクリ レンケツカン	1
31		B1633-555-000	Feed driving rocker arm connecting pin		スイヘイオクリ ロッドピン	1
32		SS-7111260-SP	Screw 11/64-40 L=12.0		マルヒラネジ 11 / 64-40 L=12.0	1
33	◇03	B1614-555-000	Feed driving rocker arm		オクリ チョーセツ フタマタリンク	1
34	◇03	B1617-555-000	Feed driving rocker		オクリ チョーセツリンク	1
35	◇03	SS-8150710-SP	Screw 15/64-28 L=7.0	D.8/79	トメネジ 15 / 64-28 L=7.0	-
36	◇03	SS-8620610-SP	Screw 3/16-32 L=6.0	M.8/79	トメネジ 3 / 16-32 L=6.7	2
37	◇03	B1615-555-000	Feed driving rocker hinge pin		オクリ チョーセツ フタマタリンク ピン	1
38		B1618-161-000	Feed driving rocker arm hinge pin		オクリ チョーセツ リンクピン	1
39		SS-7151120-SP	Screw 15/64-28 L=11.0		マルヒラネジ 15 / 64-28 L=11.0	1
40		B1619-555-000	Feed driving rocker hinge pin		オクリチョーセツリンク ササエピン	1
41		SS-7111120-SP	Screw 11/64-40 L=10.5		マルヒラネジ 11 / 64-40 L=10.5	1
42		B1646-555-000	Tension spring		ヒッバリ バネ	1
43		B1632-555-000	Tension spring suspension bracket	D.7/82	ヒッバリ バネカケ	-
43-1		B1636-555-000	Tension spring suspension bracket	A.7/82	ヒッバリ バネカケ	1
44		SS-7111120-SP	Screw 11/64-40 L=10.5	D.11/82	SS-4111015- SP	-
		SS-4111015-SP	Screw 11/64-40 L=10	A.11/82	ナベネジ 11/64-40 L=10	1
45		B1649-161-000	Tension spring adjusting screw	D.7/82	ヒッバリバネ チョーセツネジ	-
46		NS-6110420-SP	Nut 11/64-40	D.7/82	6 カクナット 11 / 64-40	-

Note (注記) ◇01.....When these parts are to be used for machines of DLN-415H-4, please refer to the exclusive parts for DLN-415H-4 (page 20)

◇03.....Exchangeable parts when automatic reverse feed is used.

DLN-415H-4使用の際、DLN-415H-4専用部品を参照してください (20ページ)

自動逆送り装置使用の際、交換される部品

# 7. FEED MECHANISM COMPONENTS (2)

送り関係 (

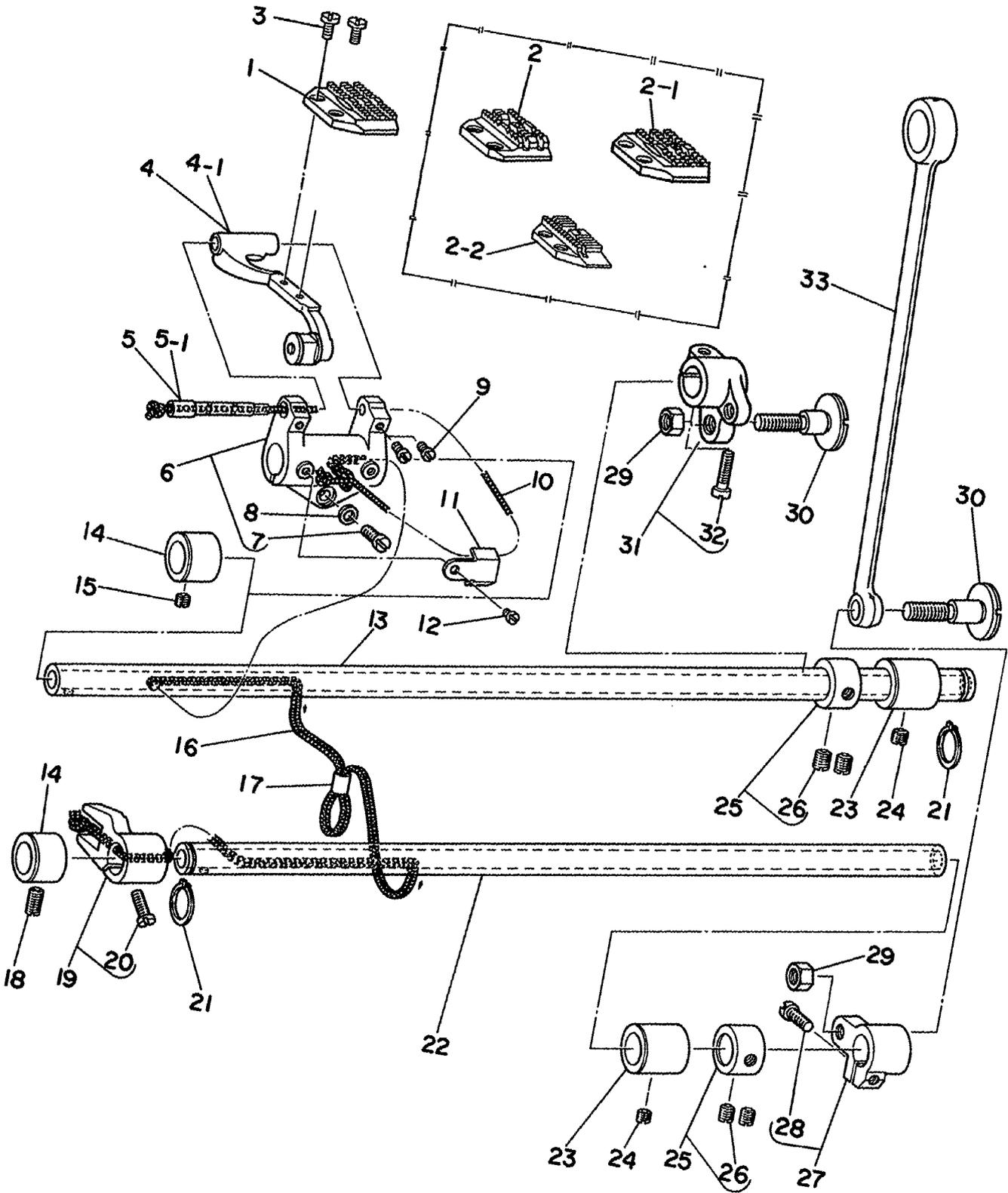

DLN

7. FEED MECHANISM COMPONENTS (2)

送り関係 (2)

Ref. No.	Note	Part No.	Description	E.C.	品名	Amt. Req. 数量
	注記	品番		変更年月		
1	◇01	D1609-415-B00	Feed dog		オクリバ	1
2	◇02	B1609-415-B00	Feed dog (B)		オクリバ B	1
2-1	◇08	D1609-415-B0A	Feed dog		オクリバ	1
2-2	◇04	B1609-415-E00	Feed dog E		オクリバ	1
3		SS-4080620-TP	Screw 1/8-44 L=6.4		ナベネジ 1-8-44 L=6.4	2
4		D1602-555-BC0A	Feed bar asm.	D.7/83	オクリダイ クミ	—
4-1		D1602-555-DA0-A	Feed bar asm.	A.7/83	オクリダイ クミ	1
5		B1604-555-000	Shaft	D.7/83	オクリダイ ジク	—
5-1		D1604-555-D00-A	Shaft	A.7/83	オクリダイ ジク	1
6		B1603-555-OA0	Feed rocker asm.		オクリダイ ウデ クミ	1
7		SS-7121410-TP	Clamp screw 3/16-28 L=14		マルヒラネジ 3/16-28 L=14	(1)
8		WP-0480856-SP	Washer		ヒラザガネ	(1)
9		SS-6090810-SP	Screw 9/64-40 L=7.5		ヒラネジ 9/64-40 L=7.5	2
10		CQ-2520000-00	Oil wick		ユシン	0.12
11		B1609-555-000	Holder		ユシンオサエ	1
12		SS-4090415-SP	Screw 9/64-40 L=4		ナベネジ 9/64-40 L=4	1
13		B1601-555-000	Feed rocker shaft		スイヘイ オクリジク	1
14		B1605-555-000	Feed rocker shaft bushing, front		オクリジク マメタル	2
15		SS-8150510-TP	Screw		トメネジ	1
16		CQ-2020000-00	Oil wick		ユシン	0.83
17		BP-5000000-00	Vinyl tube		ビニールパイプ	0.01
18		SS-8151230-SP	Screw		トメネジ	1
19		B1704-555-OA0	Feed rocker shaft crank asm.		ジョーゲオクリ フタマタ クミ	1
20		SS-7111120-SP	Clamp screw 11/64-40 L=10.5		マルヒラネジ 11/64-40 L=10.5	(1)
21		RC-1381001-KP	C-ring		Cリング	2
22		B1701-555-000-A	Feed driving shaft		ジョーゲオクリジク	1
23		B1702-155-000	Bushing, rear		オクリジクウシロメタル	2
24		SS-8150510-TP	Screw		トメネジ	2
25		CS-147121A-SH	Thrust collar asm.		スラストウケ	2
26		SS-8660610-TP	Screw 1/4-40 L=6.0		トメネジ 1/4-40 L=6	(4)
27		B1703-555-OA0	Feed driving shaft crank, rear asm.		ジョーゲオクリウデ クミ	1
28		SS-6121610-TP	Clamp screw 3/16-28 L=15.5		ヒラネジ 3/16-28 L=15.5	(1)
29		NS-6680410-SP	Nut 9/32-28		ナット 9/32-28	2
30		SD-1020701-SP	Hinge screw D=10.2 H=7.0		ダンネジ D=10.2 H=7	2
31		B1607-412-OA0	Feed rocker shaft crank, rear asm.		スイヘイオクリウデ クミ	1
32		SS-6121610-TP	Clamp screw 3/16-28 L=15.5		ヒラネジ 3/16-28 L=15.5	(1)
33		B1708-555-000-A	Feed driving shaft connecting rod		ジョーゲオクリロッド	1

Note (注記) ◇01.....When these parts are to be used for machines of DLN-415H-4, please refer to the exclusive parts for DLN-415H-4 (page 20)  
 ◇02.....Special order part (For light weight material φ 1.6)  
 ◇08.....Special order part (Needle hole φ 1.2)  
 ◇04.....Special order part

DLN-415H-4使用の際、DLN-415H-4専用部品を参照してください (20ページ)  
 特別注文部品 (薄物用 φ 1.6)  
 特別注文部品 (針穴 φ 1.2)  
 特別注文部品 (台枠付用)

8. THREAD TRIMMER COMPONENTS

糸切り装置関係

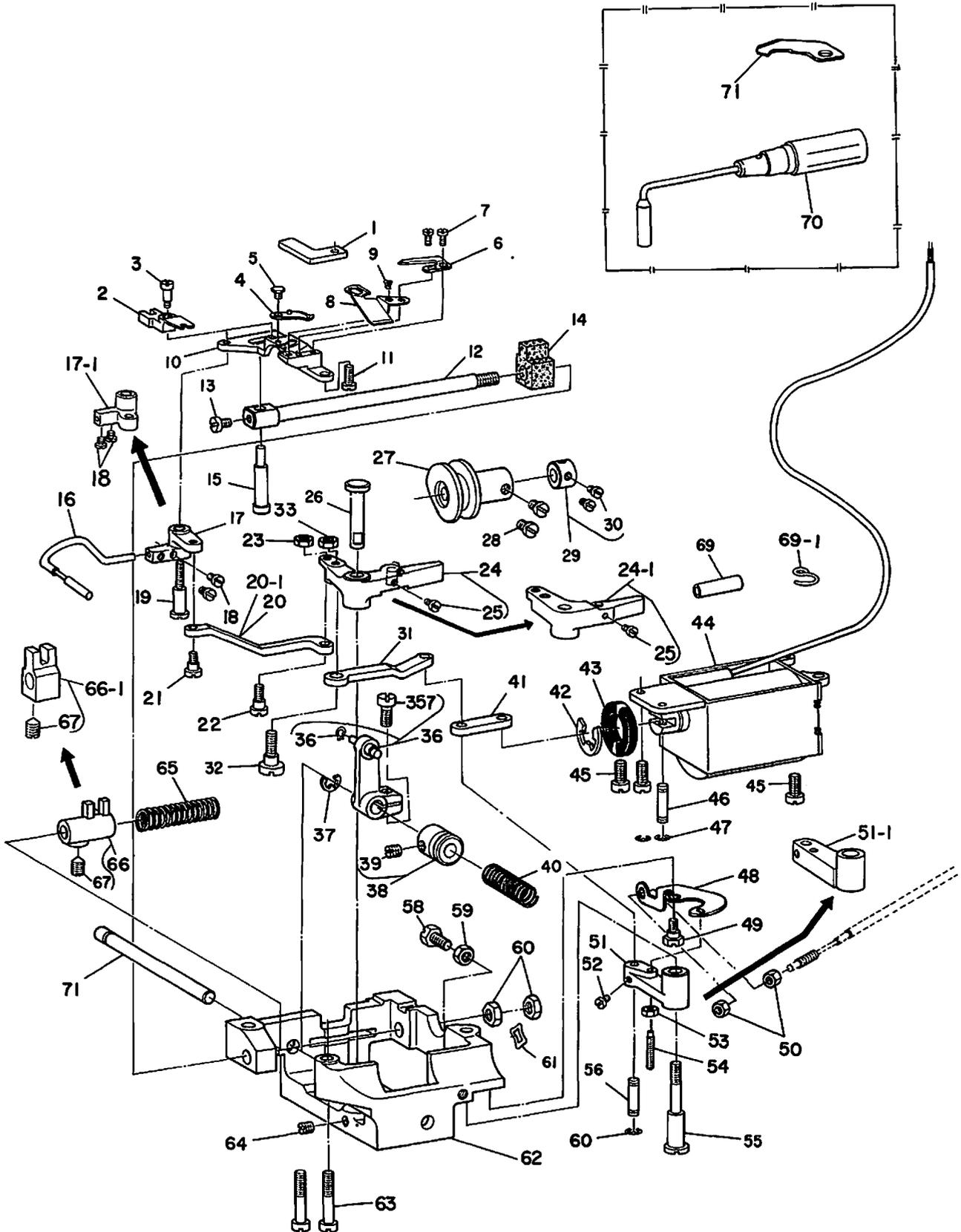

DLN

8. THREAD TRIMMER COMPONENTS

糸切り装置関係

Ref. No.	Note	Part No.	Description	E.C.	品名	Amt. Req.
	注記	品番		変更年月		数量
1		D2422-555-B00	Groove cover		ベツトミソ フタ	1
2		D2411-555-B00	Knife forked base		メス フタマタ	1
3		SD-0460702-SP	Hinge screw D=4.60 H=7.0	D.10/84	SD-0460702-TP	-
		SD-0460702-TP	Hinge screw	A.10/84	ダンネジ D=4.6 H=7	1
4	◇01	D2402-415-BA0	Moving knife asm.		ドームス クミ	1
5		SD-0500095-TH	Hinge screw D=5.00 H=0.85		ダンネジ D=5.00 H=0.85	1
6		D2406-555-B00	Counter knife		コテイ メス	1
7		SS-4080620-TP	Screw 1/8-44 L=6.4		ナベネジ 1/8-44 L=6.4	2
8	◇01	D2405-555-B00-B	Thread guide		メスイトアンナイ	1
9	◇01	SS-2060210-SP	Screw 3/32-56 L=2.3		マルサラネジ 3/32-56 L=2.3	1
10		D2401-555-BC0	Knife mounting base asm.		メス トリツケダイ クミ	1
11		SS-7111120-SP	Screw 11/64-40 L=10.5	D.7/83	SS-4111015-SP	-
		SS4111015-SP	Screw 11/64-40 L=10	A.7/83	ナベネジ 11/64-40 L=10	1
12		D2424-555-B00-A	Knife driving shaft	D.12/82	メス サドージク	-
12-1		D2424-555-D00	Knife driving shaft	A.12/82	メス サドージク	1
13		SS-7110740-TP	Screw 11/64-40 L=7.0		マルヒラネジ 11/64-40 L=7.0	1
14		D2426-555-B00-A	Molt prene		メス サドージク モルトプレーン	1
15		D2407-555-B00	Pin for knife forked base		メス フタマタピン	1
16		D2408-555-CA0	Thread presser asm.		カマイトオサエ クミ	1
17		D2420-555-B00	Mounting bracket	D.12/82	カマイトオサエ ウデ	-
17-1		D2420-555-D00	Mounting bracket	A.12/82	カマイトオサエ ウデ	1
18		SS-6090510-SP	Screw 9/64-40 L=5.0		ヒラネジ 9/64-40 L=5.0	2
19		SD-0641451-SP	Hinge screw D=6.35 H=14.5		ダンネジ D=6.35 H=14.5	1
20		D2419-555-B00	Take-up thread picker link	D.12/82	カマイトオサエ リンク	-
20-1		D2419-555-D00	Take-up thread picker link	A.12/82	カマイトオサエ リンク	1
21		SD-0600401-TP	Hinge screw D=6.00 H=4.0		ダンネジ D=6.00 H=4.0	1
22		SD-0600402-TP	Hinge screw D=6.0 H=4.0		ダンネジ D=6.0 H=4.0	1
23		NS-6620310-SP	Nut 3/16-32		6カクナツ 3/16-32	1
24		D2416-555-BA0	Thread trimmer lever asm.	D.11/82	イトキリウデ クミ	-
24-1		D2416-555-DA0	Thread trimmer lever asm.	A.11/82	イトキリウデ クミ	1
25		SS-6090810-SP	Screw 9/64-40 L=7.5	D.3/80	SS-7090910-SP	(1)
		SS-7090910-SP	Screw 9/64-40 L=8.5	A.3/80	マルヒラネジ 9/64-40 L=8.5	1
26		D2431-555-B00	Thread trimmer shaft		イトキリウデ ジク	1
27		D2429-555-B00	Thread trimmer cam		イトキリ カム	1
28		SS-6660710-TP	Screw 1/4-40 L=7.0		ヒラネジ 1/4-40 L=7.0	2
29		CS-079191A-SH	Thrust collar asm. D=7.94 W=10		スラストウケ D=7.94 W=10 クミ	1
30		SS-6110420-TP	Screw 11/64-40 L=4.8		ヒラネジ 11/64-40 L=4.8	(2)
31		D2461-555-B00	Thread trimmer lever link		イトキリウデ リンク	1
32		SD-0790432-SD	Hinge screw		ダンネジ	1
33		NS-6150310-SP	Nut 15/64-28		6カクナツ 15/64-28	1
34		D2415-555-BB0	Cam roller shaft bracket asm.		カムローラージクウデ クミ	1
35		SS-7151210-SP	Screw 15/64-28 L=12.0		マルヒラネジ 15/64-28 L=12.0	(1)
36		D2430-555-B00	Snap ring		カムローラ ジク クリング	(1)
37		RE-0600000-K0	Snap ring 6.0		Eガタ トメワ 6	1
38		D2418-555-BA0	Thrust collar asm.		カムローラージク スラストウケ クミ	1
39		SS-8660810-TP	Screw 1/4-40 L=8.0	M.12/81	トメネジ 1/4-40 L=8.0	(1)
40		D2423-555-B00	Pressing spring		スライドジク オシバネ	1
41		D2463-555-B00	Link driving magnet		マグネット リンク	1
42		RE-1200000-K0	Snap ring 12		Eガタ トメワ 12	1
43		D2468-555-B00	Rubber plunger		ブランジャー ゴム	1
44		D2460-555-BA0	Solenoid asm.		ソレノイド クミ	1
45		SS-7151210-SP	Screw 15/64-28 L=12.0		マルヒラネジ 15/64-28 L=12.0	3
46		D2464-555-B00	Link driving magnet pin		マグネット リンクピン	1
47		RE-0400000-K0	Snap ring 4.0		Eガタ トメワ 4.0	2
48		D3169-555-B00	Wire driving lever		ワイヤークドレバー	1
49		SD-0630275-SP	Hinge screw D=6.35 H=2.7		ダンネジ D=6.35 H=2.7	2
50		NS-6620310-SP	Nut 3/16-32		6カクナツ 3/16-32	1
51		D2465-555-B00-A	Lever driving magnet	D.4/83	マグネット ウデ	-
51-1		D2465-555-D00	Lever driving magnet	A.4/83	マグネット ウデ	1
52		SS-7110740-TP	Screw 11/64-40 L=7.0	D.6/77	SS-7110710-SP	-
		SS-7110710-SP	Screw 11/64-40 L=7.0	A.6/77	マルヒラネジ 11/64-40 L=7.0	1
53		NS-6110310-SP	Nut 11/64-40		6カクナツ 11/64-40	1
54		D3170-555-B00	Wire driving lever pin		ワイヤークドレバー ピン	1
55		SD-0951905-SP	Hinge screw D=9.53 H=19.0		ダンネジ D=9.53 H=19.0	1
56		D2464-555-B00	Link driving magnet pin	D.4/79	D2464-555-D00	-
		D2464-555-D00	Pin	A.4/79	マグネット ウデ ピン	1
57		RE-0400000-K0	Snap ring 4.0	D.4/79	Eガタ トメワ 4.0	-
58		SS-9151540-SP	Screw 15/64-28 L=15.0	D.2/79	SS-9151740-CP	-
		SS-9151740-CP	Screw 15/64-28 L=17	A.2/79	6カクボルト 15/64-28 L=17	1
59		NS-6150310-SP	Nut 15/65-28		6カクナツ 15/64-28	1
60		NS-6680410-SP	Nut 9/32-28		6カクナツ 9/32-28	2
61		WZ-0850302-K0	Waved washer 8.5 x 13.0 x 0.3		ナミガタザガネ 8.5x13.0x0.3	1
62		D2412-555-B00-A	Thread trimmer mounting base		イトキリ トリツケダイ	1
63		SS-6153040-SP	Screw 15/64-28 L=30.0		ヒラネジ 15/64-28 L=30.0	2
64		SS-8660610-SP	Screw		トメネジ 1/4-40	1
65		D2423-555-B00	Pressing spring		スライドジク オシバネ	1
66		D2414-555-BA0	Cam roller shaft forked bracket asm.	D.12/82	カムローラージク フタマタ クミ	-
66-1		D2414-555-DA0	Forked bracket asm.	A.12/82	カムローラージク フタマタ クミ	1
67		SS-8660970-SP	Screw	D.4/85	SS-8660970-TP	-
		SS-8660970-TP	Screw 1/4-40 L=8.5	A.4/85	トメネジ 1/4-40 L=8.5	(1)
68		D2425-555-B00	Slide shaft		スライドジク	1
69		D2469-415-B00	Tube for magnet cord		マグコード バイブ	1
69-1		D1630-415-B00	Cord holder	A.9/80	ギャクオクリ マグコードオサエ	1
70	◇02	J1063-000-000	Hexagonal wrench		ドームス ヨー スパナ	1
71	◇02	D2407-415-D00	Bobbin thread support plate	A.10/80	シタイト ホジタ	1

Note (注記) ◇01.....When these parts are to be used for machines of DLN-415H-4, please refer to the exclusive parts for DLN-415H-4 (page 20)

DLN-415H-4使用の際、DLN-415H-4 専用部品を参照してください (20ページ)

◇02.....Special order part

特別注文部品

9. MOTOR PULLEY & TRUNKING CORD COMPONENTS

モータープリー・中継コード関係

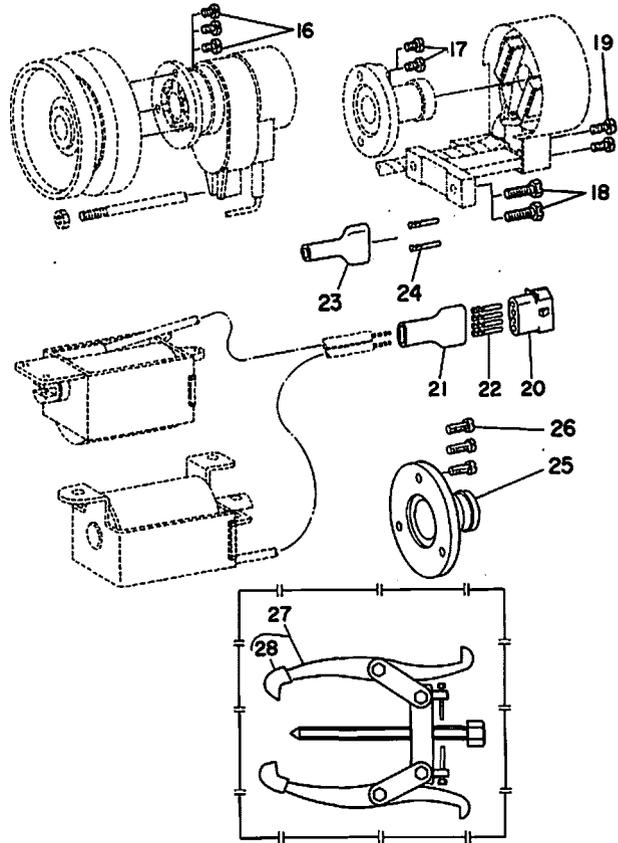
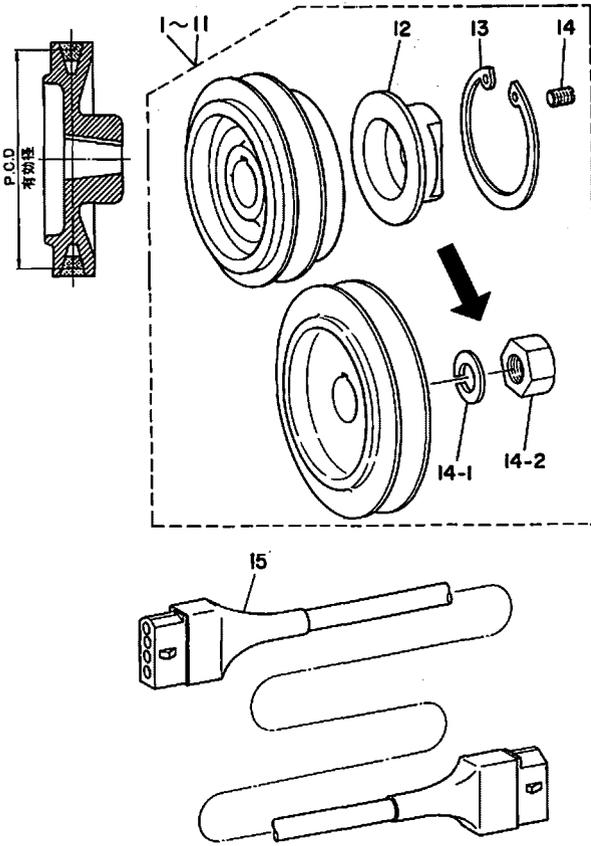

Ref. No.	Note	Part No.	Description	E.C.	品名	Amt. Req.
注記	品番			変更年月		数量
1		MTS-P00650A0	Motor pulley (P.C.D.65) asm.		モータープリー クミ	1
2		MTS-P00700A0	Motor pulley (P.C.D.70) asm.		モータープリー クミ	1
3		MTS-P00750A0	Motor pulley (P.C.D.75) asm.		モータープリー クミ	1
4		MTS-P00800A0	Motor pulley (P.C.D.80) asm.		モータープリー クミ	1
5		MTS-P00850A0	Motor pulley (P.C.D.85) asm.		モータープリー クミ	1
6		MTS-P00900A0	Motor pulley (P.C.D.90) asm.		モータープリー クミ	1
7		MTS-P00950A0	Motor pulley (P.C.D.95) asm.		モータープリー クミ	1
8		MTS-P01000A0	Motor pulley (P.C.D.100) asm.		モータープリー クミ	1
9		MTS-P01100A0	Motor pulley (P.C.D.110) asm.		モータープリー クミ	1
10		MTS-P01150A0	Motor pulley (P.C.D.115) asm.		モータープリー クミ	1
11		MTS-P01200A0	Motor pulley (P.C.D.120) asm.		モータープリー クミ	1
12		MTS-P0001000	Motor pulley installing nut	D.4/84	モータープリー ナット	-
13		RC-4800002-KP	C ring	D.4/84	Cガタ トメワ	-
14		SS-8150710-SP	Screw 15/64-28 L=7.0	D.4/84	トメネジ 15/64-28 L=7	-
14-1		WS-1002560-KR	Spring washer M10	A.4/84	バネザガネ 10×18×2.5	(1)
14-2		NM-6550815-SF	Nut M10	A.4/84	6カクナット M10	(1)
15		D6001-555-DA0	Trunking cord asm.		チューケイ コード クミ	1
16	◇04	SS-7111420-SP	Screw		マルヒラネジ 11/64-40 L=14	3
17	◇05	SS-7111410-SP	Screw	D.11/82	SS-4111415-SP	-
	◇05	SS-4111415-SP	Screw 11/64-40 L=14	A.11/82	ナベネジ 11/64-40 L=14	2
18	◇05	SS-9151740-SP	Screw 15/64-28 L=17.0		6カクボルト 15/64-28 L=17	2
19	◇05	SS-7110840-SP	Screw 11/64-40 L=8.0		マルヒラネジ 11/64-40 L=8	2
20		MAi-1504300A	Nylon plug 4P (WHITE)		4キョク ナイロン プラグ	1
21	◇11	D6008-555-DOA	Plug cover 4P (WHITE)		4Pプラグ カバー	1
22	◇11	D6042-555-B00	Pin-shape terminal, female		ピンターミナル メス	4
23	◇12	D6009-555-DOA	4-pole plug cover, black		プラグカバー 4P クロ	1
24	◇12	D6042-555-B00	Pin-shape terminal, female		ピンターミナル メス	2
25	◇07	D1230-552-B00	Flange		ハズミグルマ フランジ	1
26	◇07	SS-4111015-SP	Screw 11/64-40 L=10		ナベネジ 11/64-40 L=10	3
27	◇02	J1065-000-0A0	Gear puller asm. (KP-40)	A.4/84	プーリヌキ クミ	1
28	◇02	J1065-000-00A	Cap	A.8/84	プーリヌキ ツメキャップ	(2)

Note (注記) ◇02.....Special order parts  
 ◇04.....For MATSUSHITA motor  
 ◇05.....For HITACHI motor  
 ◇07.....For JE, JA  
 ◇11 ....For DLN-415-4-1B(JA), DLN-415-4-2B,  
 DLN-415-4-3B(JA), DLN-415-4-4B  
 ◇12.....For DLN-415-4-1(JA), DLN-415-4-2,  
 DLN-415-4-3(JA), DLN-415-4-4

特別注文部品  
 ナショナルモーター用  
 日立モーター用  
 JE, JA用  
 DLN-415-4-1B(JA), DLN-415-4-2B,  
 DLN-415-4-3B(JA), DLN-415-4-4B用  
 DLN-415-4-1(JA), DLN-415-4-2,  
 DLN-415-4-3(JA), DLN-415-4-4用

# 10. LUBRICATION COMPONENTS

給油関係

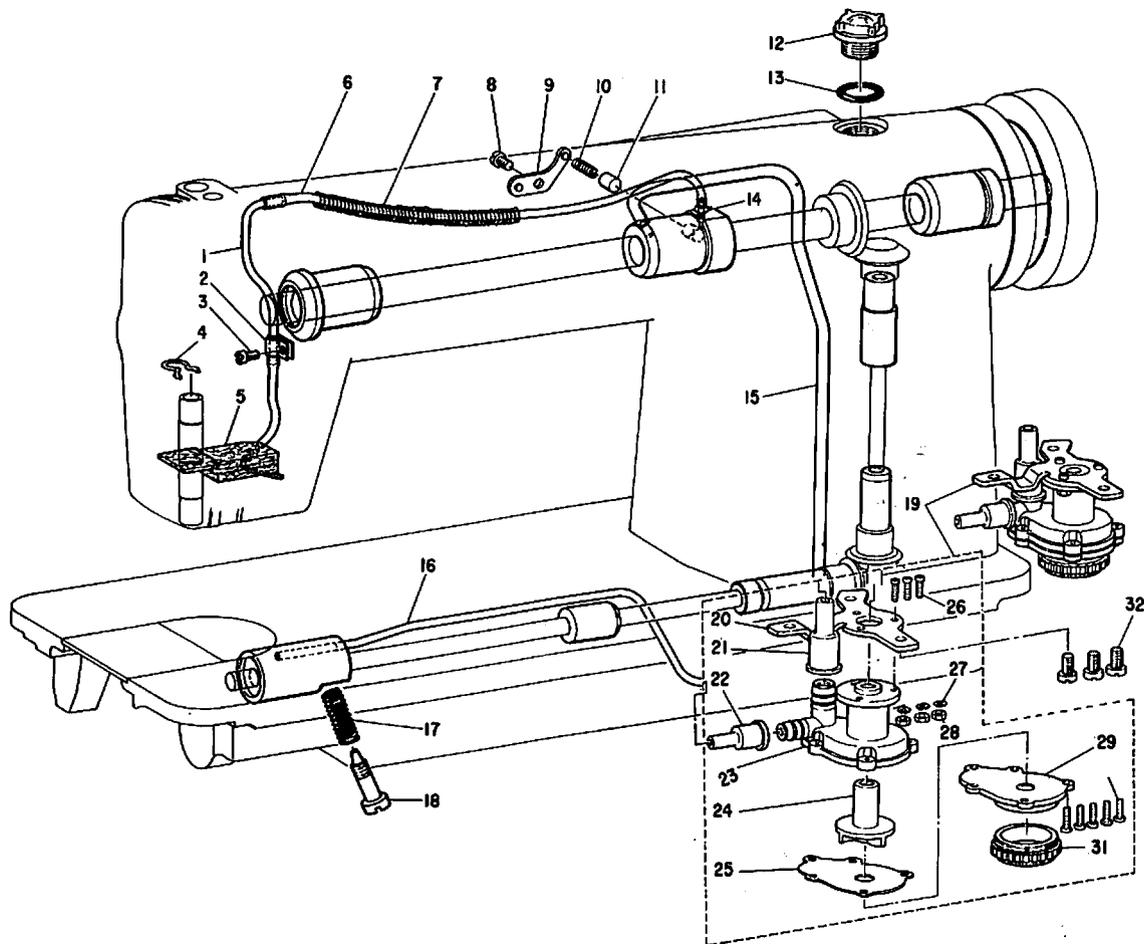

Ref. No.	Note	Part No.	Description	E.C.	品名	Amt. Req.
	注記	品番		変更年月		数量
1		B3539-415-000	Oil return pipe		カンリユー レンケツパイプ	1
2		B3536-415-000	Holder		カンリユー バイブオサエ	1
3		SS-7110710-SP	Screw 11/64-40 L=7	D.11/82	SS-4110715-SP	-
		SS-4110715-SP	Screw 11/64-40 L=7	A.11/82	ナベネジ 11/64-40 L=7	1
4		B3529-226-000	Oil felt presser		カンリユー フェルトオサエ	1
5		B3537-415-0A0	Oil return felt asm.		カンリユー フェルト クミ	1
6		BP-3000000-00	Vinyl tube		ビニールパイプ	0.1
7		B3404-122-000	Spring		バネ	1
8		SS-7110910-SP	Screw 11/64-40 L=8.5	D.1/81	SS-7110710-SP	-
		SS-7110710-SP	Screw 11/64-40 L=7	D.11/82	SS-4110715-SP	-
		SS-4110715-SP	Screw 11/64-40 L=7	A.11/82	ナベネジ 11/64-40 L=7	1
9		B3524-552-000	Plunger thrust plate		プランジャー オサエカナグ	1
10		B1214-038-000	Plunger spring		プランジャー オサエバネ	1
11		B3534-155-000	Oil return pump plunger		カンリユー ポンプ プランジャ	1
12		B3530-555-000	Oil sight window		アブラマド	1
13		RO-1952401-00	Rubber ring		Oリング	1
14		SQ-1110402-MZ	Connecting screw		ビニールパイプ ツギテ	1
15		B3513-415-000-A	Main shaft oil tube		ウワジク キューユパイプ	1
16		D3521-555-D00	Hook driving shaft oil pipe asm.		カマキューユパイプ クミ	1
17		B2616-372-000	Spring		バネ	1
18		B3514-412-000	Oil adjusting screw		シタジクマエメタル ユリョーチョーセツネジ	1
19		B3501-555-0A0	Lubricating oil pump asm.		キューユ ポンプタイ クミ	1
20		B3503-555-000	Oil pump installing base		キューユポンプ トリツケイタ	(1)
21		B3505-555-000	Rubber joint		ウワジクキューユパイプ ツギテ	(1)
22		B3506-555-000	Rubber joint		カマキューユパイプ ツギテ	(1)
23		B3501-555-000	Lubricating oil pump		キューユポンプタイ	(1)
24		B3507-555-000	Oil pump impeller		ハネグルマ	(1)
25		B3508-555-000	Oil pump impeller cover		ハネグルマウケイタ	(1)
26		SM-4031001-SC	Screw M3 x 0.5 L=10		ナベネジ M3 x 0.5 L=10	(3)
27		WT-0320002-KZ	Washer		ハツキサガネ	(3)
28		NM-6030000-0E	Nut M3 x 0.5		6 カクナット M3 x 0.5 1 シュ	(3)
29		B3502-555-000	Lubricating oil pump cover		キューユポンプフタ	(1)
30		SE-4301031-SR	Screw		タップタイトネジ 3 x 10	(5)
31		B3504-555-000	Filter		フィルター	(1)
32		SS-6120930-SP	Screw 3/16-28 L=9	D.11/82	SS-4120915-SP	-
		SS-4120915-SP	Screw 3/16-28 L=9	A.11/82	ナベネジ 3/16-28 L=9	3

11. AUTOMATIC REVERSE FEED COMPONENTS (FOR 1B, 2B)

自動逆送り関係 (2 B用)

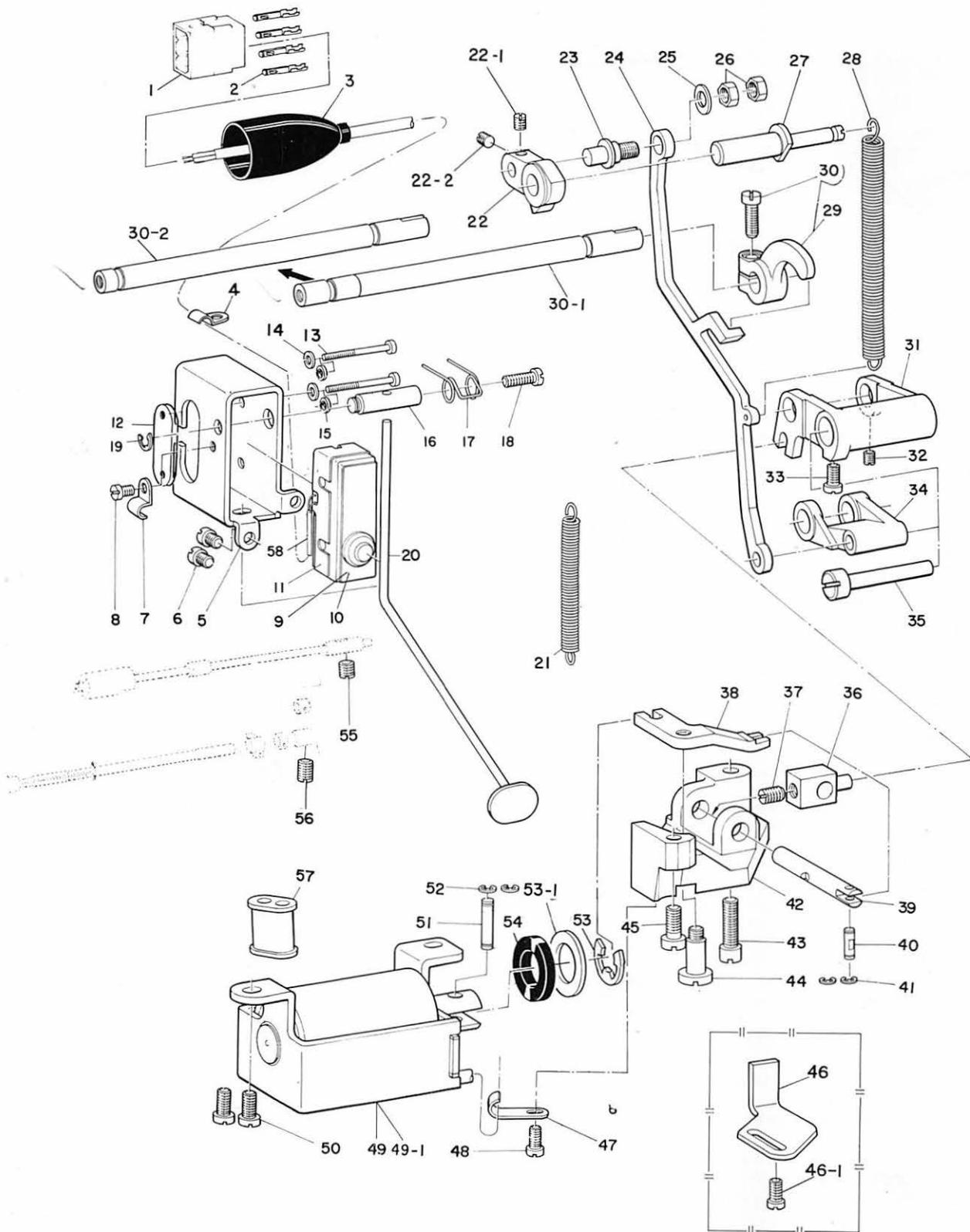

DLN

11. AUTOMATIC REVERSE FEED COMPONENTS (For 1B, 2B)

自動逆送り関係 (2 B用)

Ref. No.	Note	Part No.	Description	E.C.	品名	Amt. Req.
	注記	品番		変更年月		数量
1		D6029-555-B0A	6 pole plug, white (male)		6 P コンセント シロ (オス)	1
2		D6043-555-B00	Pin-shape terminal, male		ピン ターミナル オス	4
3		D6001-555-B00	Plug cover		プラグ カバー A	1
4		B3538-112-000	Oil wick holder cord		ワイヤー チューカン オサエ	1
5		D1627-555-B00-A	Reverse feed switch mounting base		ギャクオクリ SW トリツケダイ	1
6		SS-7110740-TP	Screw 11/64-40 L=7.0		マルヒラネジ 11/64-40 L=7.0	2
7	◇15	D2611-555-B00-A	Cable holder	C.6/85	B 3538-112-000	1
8	◇15	SS-7110410-SP	Screw 11/64-40 L=4.0		マルヒラネジ 11/64-40 L=4.0	1
9	◇06	D9204-555-C00	Micro-switch		バックヨー マイクロスイッチ 0.1 A	1
10	◇07	D9204-555-B00	Micro-switch		バックヨー マイクロスイッチ 15 A	1
11		D9205-555-B00	Micro-switch cover		マイクロスイッチ カバー	1
12		D9299-555-B00	Micro-switch set plate		マイクロスイッチ トメイタ	1
13		SM-4033001-SC	Screw M3 L=30.0		ナベネジ M3 L=30.0	2
14		WP-0330501-SB	Washer M3	D.12/77	WP-0330501-SC	-
		WP-0320501-SC	Washer 3.2 x 7 x 0.5	A.12/77	ヒラザガネ 3.2x7x0.5	2
15		WS-0310702-KB	Spring washer 3.1 x 5.3 x 0.7	D.8/79	WS-0310702-KS	-
		WS-0310702-KS	Spring washer 3.1 x 5.9 x 0.7	A.8/79	バネザガネ 3.1x5.9x0.7	2
16		D1628-555-B00	Shaft for reverse feed switch lever		スイッチレバー トリツケジク	1
17		D1635-555-B00	Spring for reverse feed switch lever		ギャクオクリ スイッチレバーバネ	1
18		SS-7111410-SP	Screw 11/64-40 L=14.0		マルヒラネジ 11/64-40 L=14.0	1
19		RE-0500000-K0	Snap ring 5.0		Eガタ トメワ 5.0	1
20		D1625-415-BA0	Reverse feed switch lever asm.		ギャクオクリ スイッチレバー	1
21		B2612-047-000	Tension spring		シャダン アンナイウケ モドシバネ	1
22		D1618-555-B00	Feed regulator		オクリ チョーセツダイ	1
22-1		SS-8110510-SP	Screw 11/64-40 L=5.0	D.11/83	SS-6110420-TP	-
		SS-6110420-TP	Screw 11/64-40 L=4.8	A.11/83	ヒラネジ 11/64-40 L=4.8	1
22-2		SS-8110410-TP	Screw 11/64-40 L=3.5		トメネジ 11/64-40 L=3.5	1
23		D1633-555-B00-A	Connecting rod pin		オクリ チョーセツキ ロッド ピン	1
24		D1619-555-B00	Feed regulator connecting rod		オクリ チョーセツ ロッド	1
25		WP-0651056-SD	Washer 6.5 x 11.0 x 1.0		ヒラザガネ 6.5x11.0x1.0	1
26		NS-6660430-SP	Nut 1/4-40		6 カクナット 1/4-40	2
27		D1623-555-B00	Hinge pin		オクリ チョーセツダイ トメジク	1
28		D1624-450-D00	Tension spring		オクリ チョーセツロッドバネ	1
29		D1622-555-BA0	Reverse feed control lever crank asm.		オクリウデ クミ	1
30		SS-7121410-SP	Screw 3/16-28 L=14.0		マルヒラネジ 3/16-28 L=14.0	1
30-1		D1621-555-D00	Reverse feed control lever shaft	D.8/81	オクリチョーセツ レバージク	-
30-2		D1621-555-D00-A	Reverse feed control lever shaft	A.8/81	オクリチョーセツ レバージク	1
31		D1616-555-B00	Feed driving rocker		ギャクオクリ チョーセツリンク	1
32		SS-8110510-TP	Screw 11/64-40 L=5.0		トメネジ 11/64-40 L=5.0	1
33		SS-7621040-SP	Screw 3/16-32 L=9.5		マルヒラネジ 3/16-32 L=9.5	1
34		D1617-555-B00	Feed driving rocker arm		ギャクオクリ チョーセツ フタマタリンク	1
35		D1615-555-B00	Feed driving rocker arm pin		オクリ チョーセツ フタマタ リンクピン	1
36		D1613-555-B00	Reverse feed connecting block		ギャクオクリ レンケツダイ	1
37		SS-8660970-TP	Screw 1/4-40 L=8.5		トメネジ 1/4-40 L=8.5	1
38		D1614-555-B00	Plunger connecting arm		ギャクオクリ ブランジャーウデ	1
39		D1612-555-B00	Reverse feed shaft		ギャク オクリジク	1
40		D1620-555-B00	Connecting pin (A)		オクリ ブランジャー ウデピン A	1
41		RE-0300000-K0	Snap ring 3		Eガタ トメワ 3	2
42		D1611-555-B00	Reverse feed base		ギャク オクリダイ	1
43		SS-6152440-SP	Screw 15/64-28 L=23.5		ヒラネジ 15/64-28 L=23.5	1
44		SD-0791331-SP	Hinge screw D=7.94 H=13.3		ダンネジ D=7.94 H=13.3	1
45		SS-6151440-SP	Screw 15/64-28 L=14.0		ヒラネジ 15/64-28 L=14.0	1
46	◇02	D1632-555-B00	Reverse feed amount limited arm		バックリョー セイゲンウデ	1
46-1	◇02	SS-6111010-SP	Screw 11/64-40 L=9.5	A.10/81	ヒラネジ 11/64-40 L=9.5	1
47		D1630-555-B00	Cord holder		ギャクオクリ マグコード オサエ	1
48		SS-6111110-SP	Screw 11/64-40 L=9.5	M.10/81	ヒラネジ 11/64-40 L=9.5	1
49	◇16	D6117-415-BAE	Reverse feed magnet asm.		ギャクオクリ マグネット クミ	1
49-1	◇17	D6117-450-DAA	Reverse feed magnet asm.		ギャクオクリ マグネット クミ	1
50		SS-7151210-SP	Screw 15/64-28 L=12.0		マルヒラネジ 15/64-28 L=12.0	2
51		D1621-555-B00	Connecting pin (B)		ギャクオクリ ブランジャーウデピン B	1
52		RE-0300000-K0	Snap ring 3		Eガタ トメワ3	1
53		RE-1200000-K0	Snap ring 12		Eガタトメワ12	1
53-1		WP-1702600-S0	Washer 17 x 30 x 2.6	D.8/83	WP-1602616-SZ	-
		WP-1602616-SZ	Washer	A.8/83	ヒラザガネ	1
54		D2468-555-B00	Rubber plunger		ブランジャー ゴム	1
55		SS-8150760-TP	Screw (B) 15/64-28 L=7.0		トメネジ 15/64-28 L=7.0	1
56		SS-8150510-TP	Screw 15/64-28 L=4.7	D.8/79	トメネジ 15/64-28 L=4.7	-
57		D1634-555-B00	Rubber bushing	D.12/79	ゴムブッシュ	-
58		HW-5000700-00	2 core cabtyre cord		2シン キャブタイヤコード	1.5

Note (注記) ◇02..... Special order parts

◇06.....For domestic use

◇07.....For JE, JA

◇15.....Except -3B (JE, JA), -4B

◇16.....For domestic use and JE

◇17.....For JA

特別注文部品

国内用

JE・JA用

-3B(JE,JA),-4Bは除く

国内及びJA用

JA用

# 12. OIL RESERVOIR & KNEE LIFTER COMPONENTS

油溜・膝上げ関係

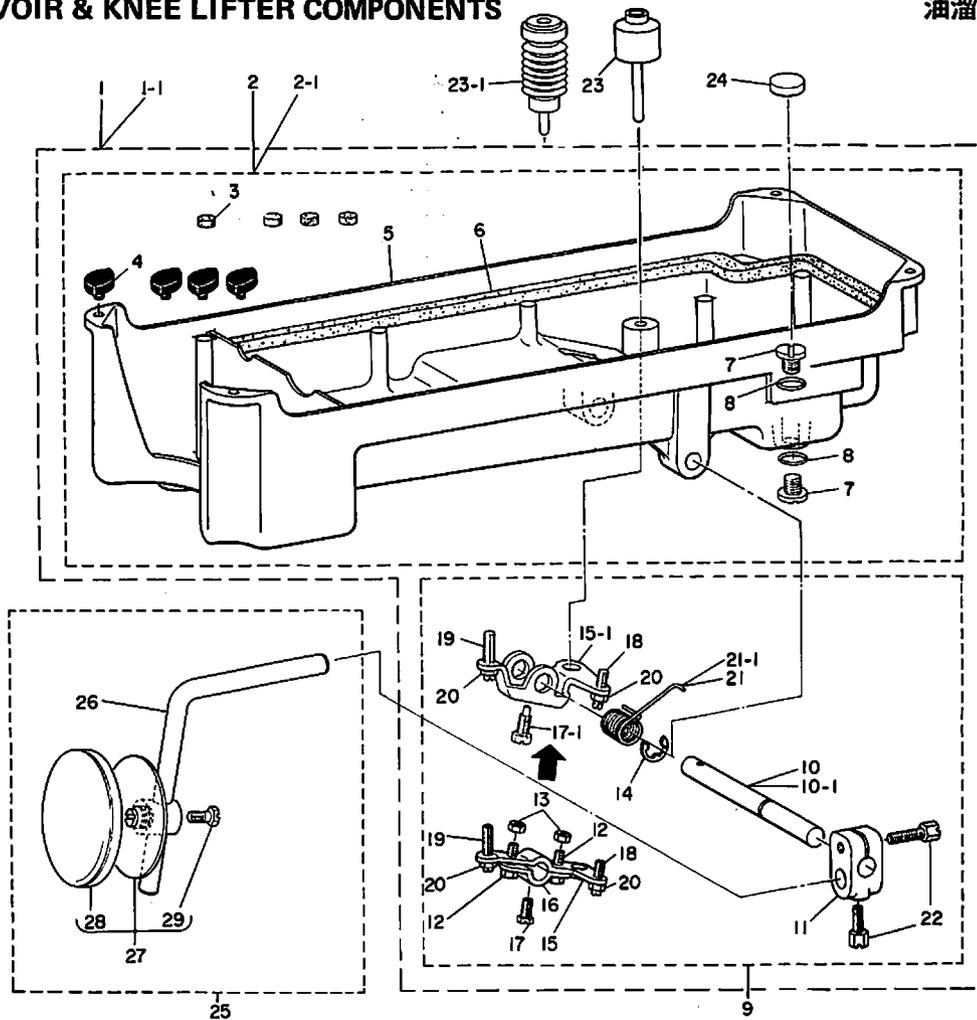

Ref. No.	Note	Part No.	Description	E.C.	品名	Amt. Req.
注記	品番			変更年月		数量
1		B8217-552-0C0	Oil reservoir asm.	D.7/82	アブラダマリ クミ	1
1-1		D8217-555-ED0	Oil reservoir asm.	A.7/82	アブラダマリ クミ	1
2		B8217-552-0A0	Oil reservoir asm.	D.7/82	アブラダマリ クミ	1
2-1		D8217-555-EB0	Oil reservoir asm.	A.7/82	アブラダマリ クミ	(1)
3		B8227-125-000	Felt cushion	D.7/82	トープ クッション	1
4		B8226-125-000	Rubber cushion	D.7/82	D8227-555- E00	1
		D8227-555-E00	Rubber cushion	A.7/82	トープ ササエゴム	(4)
5		B8217-552-000	Oil reservoir		アブラダマリ	(1)
6		B8218-552-000	Gasket		アブラダマリパッキン	(1)
7		SS-6741010-SP	Screw 3/8-28 L=10.0	D.7/82	ヒラネジ 3/8-28 L=10	1
		SS-7701010-SP	Screw 5/16-24 L=10	A.7/82	マルヒラネジ 5/16-24 L=10	(2)
8		B8219-125-000	Oil drain cap gasket	D.7/82	ハイユアナフタパッキン	1
		RO-0681901-00	Rubber ring	A.7/82	Oリング	(2)
9		B3420-552-0A0-A	Knee press rod asm.	D.6/83	ヒザアテ ヨコジク クミ	1
9-1		B3420-555-0A0	Knee press rod asm.	A.6/83	ヒザアテ ヨコジク クミ	(1)
10		B3420-552-000	Knee press rod	D.6/83	ヒザアテ ヨコジク	1
10-1		B3420-555-000	Knee press rod	A.6/83	ヒザアテ ヨコジク	(1)
11		B3427-122-000	Bearing bracket		ヒザアテ タテジク トリツケウデ	(1)
12		SS-9151540-SR	Rotating lever clamp screw 15/64-28 L=15.0	D.6/83	6 カクボルト 15/64-28 L=15	1
13		NS-6150430-SR	Nut 15/64-28	D.6/83	6 カクナット 15/64-28	1
14		B3426-552-000	Thrust ring		ヒザアテヨコジク スラストウケ	(1)
15		B3425-552-000	Lifting (B)	D.6/83	ヒザアゲ カイテンウデ (B)	1
15-1		B3425-555-000	Knee press rod lifting lever	A.6/83	ヒザアゲ カイテンウデ	(1)
16		B3424-552-000	Lifting (A)	D.6/83	ヒザアゲ カイテンウデ (A)	1
17		SS-9151220-SR	Screw 15/64-28 L=12.0	D.6/83	6 カクボルト 15/64-28 L=12	1
17-1		SS-9151610-SR	Screw 15/64-28 L=16	A.6/83	6 カクボルト 15/64-28 L=16	(1)
18		SS-8152080-SR	Positioning screw (B) 15/64-28 L=19.5		トメネジ 15/64-28 L=19.5	(1)
19		SS-8153010-SR	Positioning screw (A) 15/64-28 L=30.0		トメネジ 15/64-28 L=30	(1)
20		NS-6150430-SR	Nut 15/64-28		6 カクナット 15/64-28	(2)
21		B2429-552-000-A	Spring	D.6/83	ヒザアゲ カイテンウデ バネ	1
21-1		B3429-555-000	Spring	A.6/83	ヒザアゲ カイテンウデ バネ	(1)
22		SS-9182010-SN	Clamp screw 9/32-20 L=20.5		6 カクボルト 9/32-20 L=20	(2)
23		B3421-552-0A0	Knee press lifter rod asm.	D.6/83	B3421-555-000	1
		B3421-555-000	Knee press lifter rod	A.6/83	ヒザアゲ オシボー	1
23-1	◇10	GAK-02025000	Knee press lifter rod	A.7/82	ヒザアゲ オシボー	1
24		B8228-125-000	Oil reservoir magnet		ジシヤク	1
25		B3419-552-0A0	Knee lifter plate rod asm.		ヒザアテ タテジク クミ	1
26		B3419-122-000	Knee lifter plate rod		ヒザアテ タテジク	(1)
27		B3430-552-0A0	Knee press plate cover asm.		ヒザアテイタ クミ	(1)
28		B3431-552-000-A	Knee press plate cover		ヒザアテイタ カバー	(1)
29		SS-9661120-CP	Screw 1/4-40 L=10.5		6 カクボルト 1/4-40 L=10.5	(1)

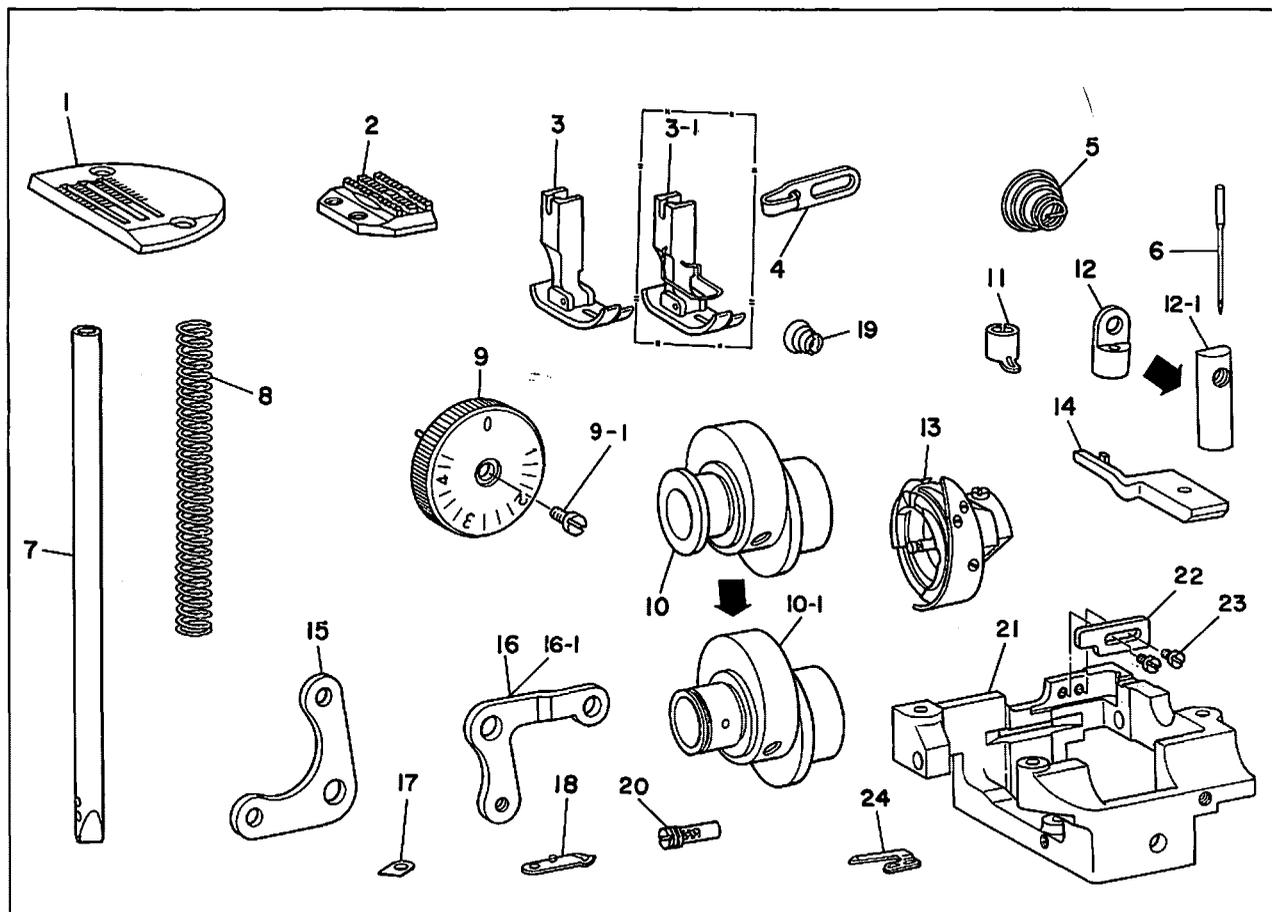

Ref. No.	Note	Part No.	Description	E.C. 変更年月	品名	Amt. Req. 数量
1		B1109-415-H0B	Throat plate (H)		ハリイタ H	1
2		D1609-415-B0H	Feed dog (HB)		オクリ (HB)	1
3		B1524-041-EA0	Presser (E) asm.		オサエクミ E (アツモノ)	1
3-1	◇02	B1524-041-EB0	Presser foot (E) asm.		オサエクミ E (アツモノ)	1
4		B1126-553-000	Frame thread guide (A)		アーム イトアンナイ A	1
5		B3114-232-000	Tension spring, NO.2		イトチョーシ バネ	1
6		MDB-100B2200	Needle DB x 1 #22		ハリ DBX1 #22	1
7		D1401-415-B0H	Needle bar (H)		ハリボー (H)	1
8		B1505-552-000-A	Presser spring		オサエ チョーセツ バネ	1
9		B1623-555-HA0-A	Switch dial		メモリアタ H クミ	1
9-1		SS-6121050-SP	Screw 3/16-28 L=9.5	A.6/79	ヒラネジ 3/16-28 L=9.5	1
10		B1610-555-H00	Feed drive eccentric cam	D.3/80	オクリ ヘンシンカム	1
10-1		B1610-555-H00-A	Feed drive eccentric cam	A.3/80	オクリ ヘンシンカム	1
11		B1418-415-H00	Needle thread guide		ハリボー イトカケ	1
12		B3416-012-000	Swivel	D.3/80	ツリボー ダルマ	1
12-1		B3416-555-000	Swivel	A.3/80	ツリボー ダルマ	1
13		D1830-415-BAH	Hook asm.		キューユ カマ クミ	1
14		D1835-555-B0H	Positioning finger, for heavy weight materials		ナカガマ オサエ (アツモノヨー)	1
15		B1516-415-H00	Lifting lever link left (H)		ヒキアゲイタ リンク H	1
16		B3414-415-H00	Lifting lever link right (H)	D.3/80	ヒザアゲ リンクウデ H	1
16-1		B3414-415-H00-A	Lifting lever link right (H)	A.3/80	ヒザアゲ リンクウデ H	1
17		D2404-555-B0A	Counter knife mounting plate (A)	D.3/80	コテイメス トリツケイタ A	1
18		D2402-415-BAH	Moving knife asm.	D.1/85	D2402-415-DAL	1
		D2402-415-DAL	Moving knife asm.	A.1/85	ドームス クミ	1
19		D3168-555-H0B	First tension spring		ダイ1 イトチョーシバネ	1
20		B1808-277-HA0	Hook driving shaft front screw		シタジク マエトメネジ クミ	1
21		D2412-555-DOH	Thread trimmer mounting base	A.9/79	イトキリ トリツケダイ	1
22		D2432-555-DOH	Cam roller shaft presser	A.9/79	カムローラー ジクオサエ	1
23		SS-7110710-SP	Screw 11/64-40 L=7.0	A.9/79	マルヒラネジ 11/64-40 L=7.0	2
24		D2406-555-DOH	Counter knife	A.7/80	コテイメス	1

Note (注記) ◇02.....Special order part.

\* All parts not mentioned above are same as those of DLN-415-4

特別注文部品

上記以外の部品は、DLN-415-4と共通です。

14. PRESSER LIFTING SOLENOID COMPONENTS (AK-2) 押エ上ゲソレノイド関係(AK-2)(特別注文部品)  
 (SPECIAL ORDER PARTS)

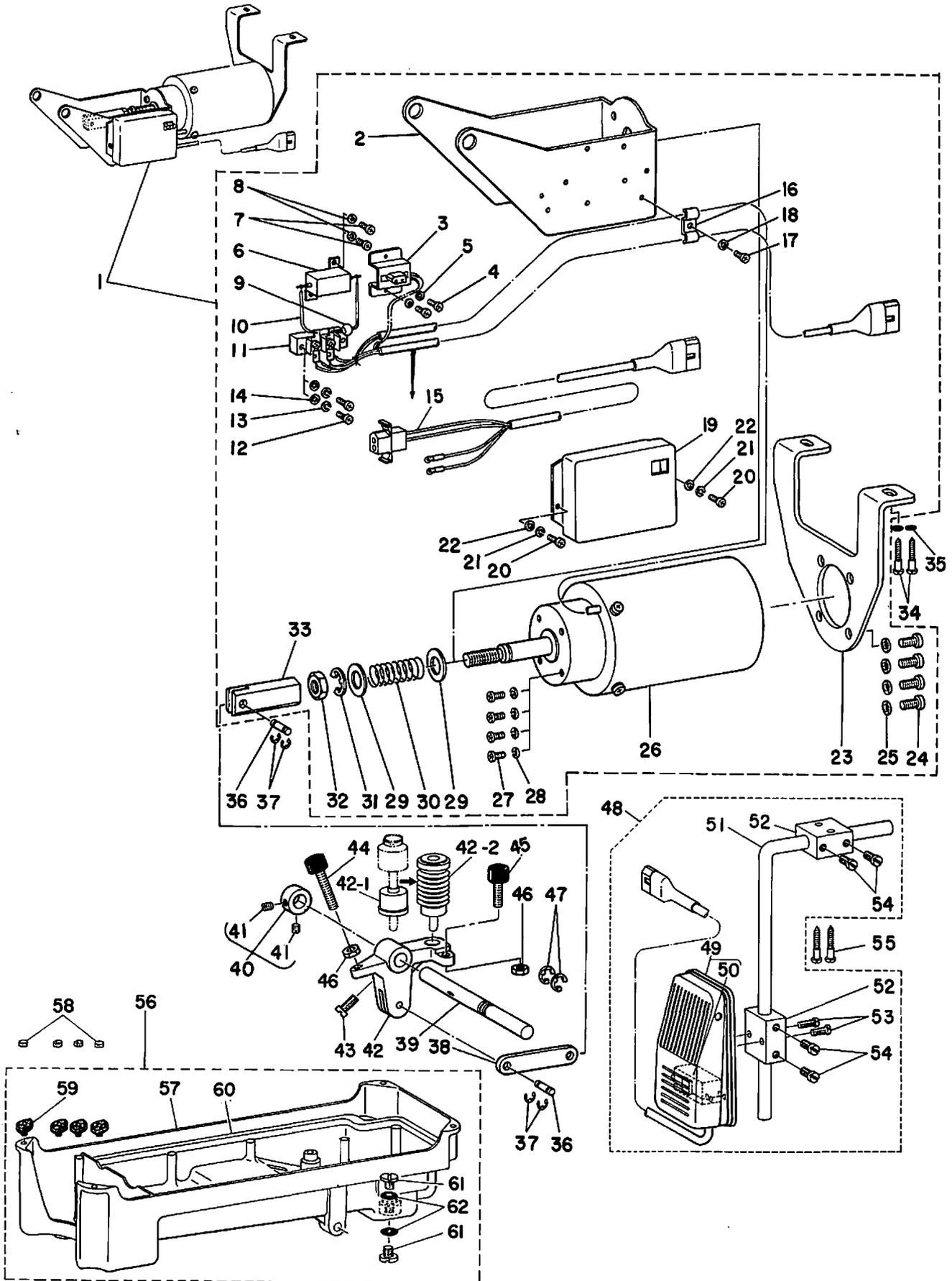

14. PRESSER LIFTING SOLENOID COMPONENTS (AK-2) 押エ上ゲソレノイド関係(AK-2) (特別注文部品)  
(SPECIAL ORDER PARTS)

Ref. No.	Note	Part No.	Description	E.C.	品名	Amt. Req.
	注記	品番		変更年月		数量
1		GAK-020050B0	Presser lifting solenoid asm.		オサエアゲ ソレノイド クミ	1
2		GAK-01013000	Solenoid installing bracket B		オサエアゲ ソレノイド トリツケキヤク B	(1)
3		GAK-01014000	2 pole receptacle installing base		オサエアゲ 2PLセブタクル ダイ	(1)
4		SM-4030801-SB	Screw M3 x 0.5 L=8.0		ナベネジ M3 x 0.5 L=8.0	(2)
5		WS-0310702-KB	Spring washer 3.1 x 5.3 x 0.7	D.8/79	WS-0310702-KS	-
		WS-0310702-KS	Spring washer 3.1 x 5.9 x 0.7	A.8/79	バネザガネ 3.1 x 5.9 x 0.7	(2)
6		HR-0036010-00	Metal clad wire wound resistor		テイコー 100オーム 20W	(1)
7		SM-4030801-SB	Screw M3 x 0.5 L=8.0		ナベネジ M3 x 0.5 L=8.0	(2)
8		WS-0310702-KB	Spring washer 3.1 x 5.3 x 0.7	D.8/79	WS-0310702-KS	-
		WS-0310702-KS	Spring washer 3.1 x 5.9 x 0.7	A.8/79	バネザガネ 3.1 x 5.9 x 0.7	(2)
9		HG-2674014-7P	Diode 1N5625		ダイオード (1N5625)	(1)
10		HW-2F18S12-12	Electric wire (RED)		デンセン	(0.1)
11		GAK-01015000	2 pole terminal block		2P タンシダイ	(1)
12		SM-4031401-SB	Screw M3 x 0.5 L=14.0		ナベネジ	(2)
13		WS-0310702-KB	Spring washer 3.1 x 5.3 x 0.7	D.8/79	WS-0310702-KS	-
		WS-0310702-KS	Spring washer 3.1 x 5.9 x 0.7	A.8/79	バネザガネ 3.1 x 5.9 x 0.7	(2)
14		WP-0330501-SB	Washer M3		ヒラザガネ ミガキマル M3	(2)
15		GAK-020210A0	Presser lifting cord asm.		オサエアゲヨ一コード クミ	(1)
16		GAK-01016000	Cord holder		コードオサエ	(1)
17		SM-4030801-SB	Screw M3 x 0.5 L=8.0		ナベネジ M3 x 0.5 L=8.0	(1)
18		WS-0310702-KB	Spring washer 3.1 x 5.3 x 0.7	D.8/79	WS-0310702-KS	-
		WS-0310702-KS	Spring washer 3.1 x 5.9 x 0.7	A.8/79	バネザガネ 3.1 x 5.9 x 0.7	(1)
19		GAK-01020000	Presser lifting cover		オサエアゲ カバー	(1)
20		SM-4030801-SB	Screw M3 x 0.5 L=8.0		ナベネジ M3 x 0.5 L=8.0	(2)
21		WS-0310702-KB	Spring washer 3.1 x 5.3 x 0.7	D.8/79	WS-0310702-KS	-
		WS-0310702-KS	Spring washer 3.1 x 5.9 x 0.7	A.8/79	バネザガネ 3.1 x 5.9 x 0.7	(2)
22		WP-0330500-MB	Washer M3		ヒラザガネ コガタマル M3	(2)
23		GAK-01012000	Solenoid installing bracket A		オサエアゲ ソレノイド トリツケキヤク A	(1)
24		SM-4051001-SB	Screw M5 x 0.8 L=10.0		ナベネジ M5 x 0.8 L=10.0	(4)
25		WS-0511302-KB	Waved washer		バネザガネ 5	(4)
26		GAK-010050A0	Presser lifting solenoid		オサエアゲ ソレノイド クミ	(1)
27		SM-4051001-SB	Screw M5 x 0.8 L=10.0		ナベネジ M5 x 0.8 L=10.0	(4)
28		WS-0511302-KB	Waved washer		バネザガネ 5	(4)
29		GAK-01018000	Thrust washer		オサエアゲ バネウケ	(2)
30		GAK-01017000	Spring		オサエアゲ ソレノイド モドシバネ	(1)
31		RE-1200000-K0	Snap ring		Eガタ トメワ 12	(1)
32		NM-6100663-SE	Nut		6カクナット M10	(1)
33		GAK-01019000	Lifting lever shaft		レンケツカナグ	(1)
34		SK-3514000-SD	Wood screw		マルモクネジ D=5.1 L=40	2
35		WP-0520656-SA	Washer		ヒラザガネ 5.2 x 9.5 x 0.6	2
36		MAO-12002000	Pin		ジク	2
37		RE-0320000-K0	Snap ring		Eガタ トメワ 3.2	4
38		GAK-01004000	Presser lifting lever connecting rod		オサエアゲレバー レンケツ ロッド	1
39		GAK-01001000	Presser lifting shaft		オサエアゲジク	1
40		CS-111101D-SH	Thrust collar asm.		スラストウケ D=11.11 W=10 クミ	1
41		SS-8660530-TP	Screw 1/4-40 L=4.5		トメネジ 1/4-40 L=4.5	(2)
42		GAK-01002000	Presser lifting lever		オサエアゲレバー	1
42-1		GAK-02023000	Rubber cap	D.4/81	ヒザアゲ オシボ一 ユポーキャップ	-
42-2		GAK-02025000	Knee press lifter rod with rubber	A.4/81	ゴムツキ ヒザアゲオシボ一	1
43		SS-7151210-SP	Screw 15/64-28 L=12.0		マルヒラネジ 15/64-28 L=12	1
44		GAK-01003B00	Presser lifter stopper (B)		オサエアゲ ストッパー B	1
45		GAK-01003A00	Presser lifter stopper (A)		オサエアゲ ストッパー A	1
46		NM-6060003-SC	Nut M6 x 1		6カクナット M6 x 1.0 3シュ	2
47		B3426-552-000	Snap ring		ヒザアテ ヨコジク スラストウケ	2
48		GAK-010220B0	Knee switch for presser lifter B asm.		オサエアゲ ヨ一ヒザスイッチ クミ	1
49		GAK-010220A0	Knee switch for presser lifter A asm.		オサエアゲ ヨ一ヒザスイッチ クミ	(1)
50		MAT-80233T0A	Microswitch		バックヨ一 マイクロ スイッチ	(1)
51		MAT-80231T00	Switch connecting rod		スイッチ シジウデ (T002)	(1)
52		MAT-80230T00	Switch connecting block		スイッチ シジダイ (T002)	(2)
53		SS-7111410-SP	Screw 11/64-40 L=4.0		マルヒラネジ 11/64-40 L=14	(2)
54		SS-6151220-SP	Screw 15/64-28 L=11.5		ヒラネジ 15/64-28 L=11.5	(4)
55		SK-3413200-SC	Wood screw	D.7/79	SK-3514000-SD	-
		SK-3514000-SD	Wood screw D=5.1 L=40	A.7/79	マルモクネジ D=5.1 L=40	2
56		GAK-020260AE	Oil reservoir asm.	C.9/83	GAK-02026BAO	1
57		GAK-02026000	Oil reservoir	A.4/81	アブラダマリ	(1)
58		B8227-125-000	Felt cushion	D.7/82	ト一ブ クッション	(4)
59		D8227-555-E00	Rubber cushion	C.9/83	B8226-125-000	(4)
60		B8218-552-000	Gasket	A.4/81	アブラダメ パッキン	(1)
61		SS-6741010-SP	Screw 3/8-28 L=10	D.2/82	ヒラネジ 3/8-28 L=10	(1)
		SS-7701010-SP	Screw 5/16-24 L=10	A.2/82	マルヒラネジ 5/16-24 L=10	(2)
62		B8219-125-000	Oil drain cap gasket	D.2/82	ハイユアナフタ パッキン	(1)
		RO-0681901-00	Rubber cap	A.2/82	オシボ一	(2)

# 15. THREAD STAND UNIT COMPONENTS

糸立装置関係

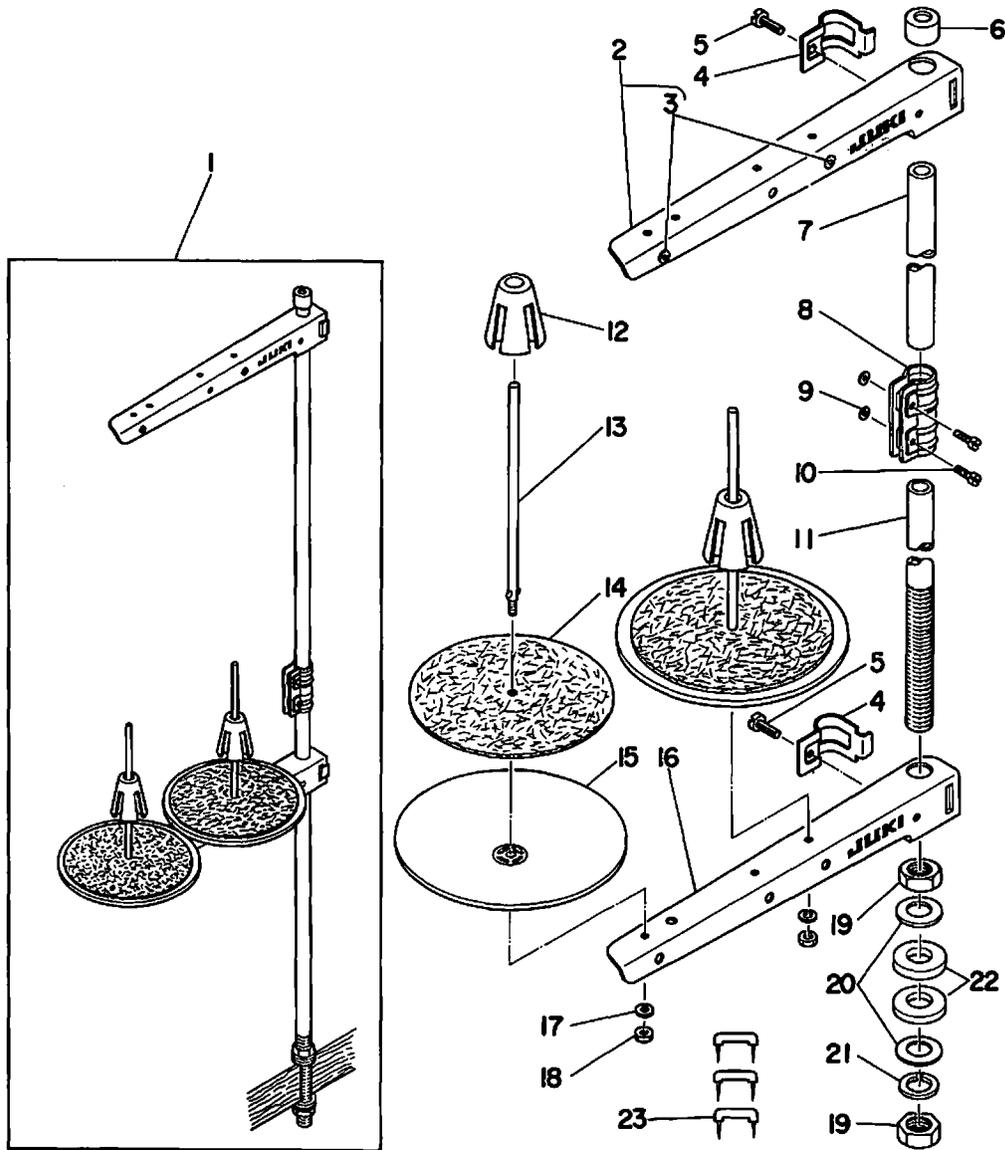

Ref. No.	Note	Part No.	Description	E.C.	品名	Amt. Req.
No.	注記	品番		変更年月		数量
1		D3301-555-DA0	Thread stand asm.		Lガタ イトタテソーチ クミ	1
2		B3302-704-LCB	Thread guide asm.		イトタテウデ B クミ	(1)
3		B3319-704-L00	Thread guide		イトミチ	(2)
4		B3318-704-L00-A	Thread guide arm joint		イトタテウデ シメカナグ	(2)
5		SM-6061610-SC	Screw M6 L=16		ヒラコネジ M6 L=15	(2)
6		B3311-704-000	Spool rest rod rubber cap		イトタテポー ホゴゴム	(1)
7		D3313-555-D00	Spool rest rod, upper		イトタテポー ウエ	(1)
8		B3305-704-000-A	Spool rest rod joint		イトタテポー ツギテ	(1)
9		NM-6050001-SE	Nut M5 x 0.8		6 カクナット M5×0.8 I シュ	(2)
10		SM-4051405-SE	Screw M5 x 0.8 L=14		ナベコネジ M5×0.8 L=14	(2)
11		D3301-555-D00	Spool rest rod, lower		イトタテポー シタ	(1)
12		B3322-704-L00	Spool retainer		イトマキフレドメ	(2)
13		B3320-704-L00-A	Spool pin		イトマキウケポー	(2)
14		B3311-012-000	Spool rest cushion		イトマキウケザ	(2)
15		B3303-704-L00-A	Spool rest		イトマキウケザラ	(2)
16		B3302-704-L0B-A	Spool rest arm		イトタテウデ (B)	(1)
17		WS-0510002-KN	Spring washer 5.1 x 8.5 x 1.3		バネザガネ 5.1×9.2×1.3	(2)
18		NM-6050001-SE	Nut M5 x 0.8		6 カクナット M5×0.8 I シュ	(2)
19		B3317-704-000	Nut C15		イトタテポー トメナット	(2)
20		WP-1702600-S0	Washer 17 x 30 x 2.6		ヒラザガネ 17×30×2.6	(2)
21		WS-1643202-KR	Spring washer 16.4 x 26.6 x 3.2		バネザガネ 16.4×26.6×3.2	(1)
22		D3310-555-D00	Rubber washer		イトタテポー ポーシンゴム	(2)
23		MAO-11532000	Staple		コード ステップル	(3)

From the library of: Superior Sewing Machine & Supply LLC

16. BELT COVER COMPONENTS

ベルトカバー関係

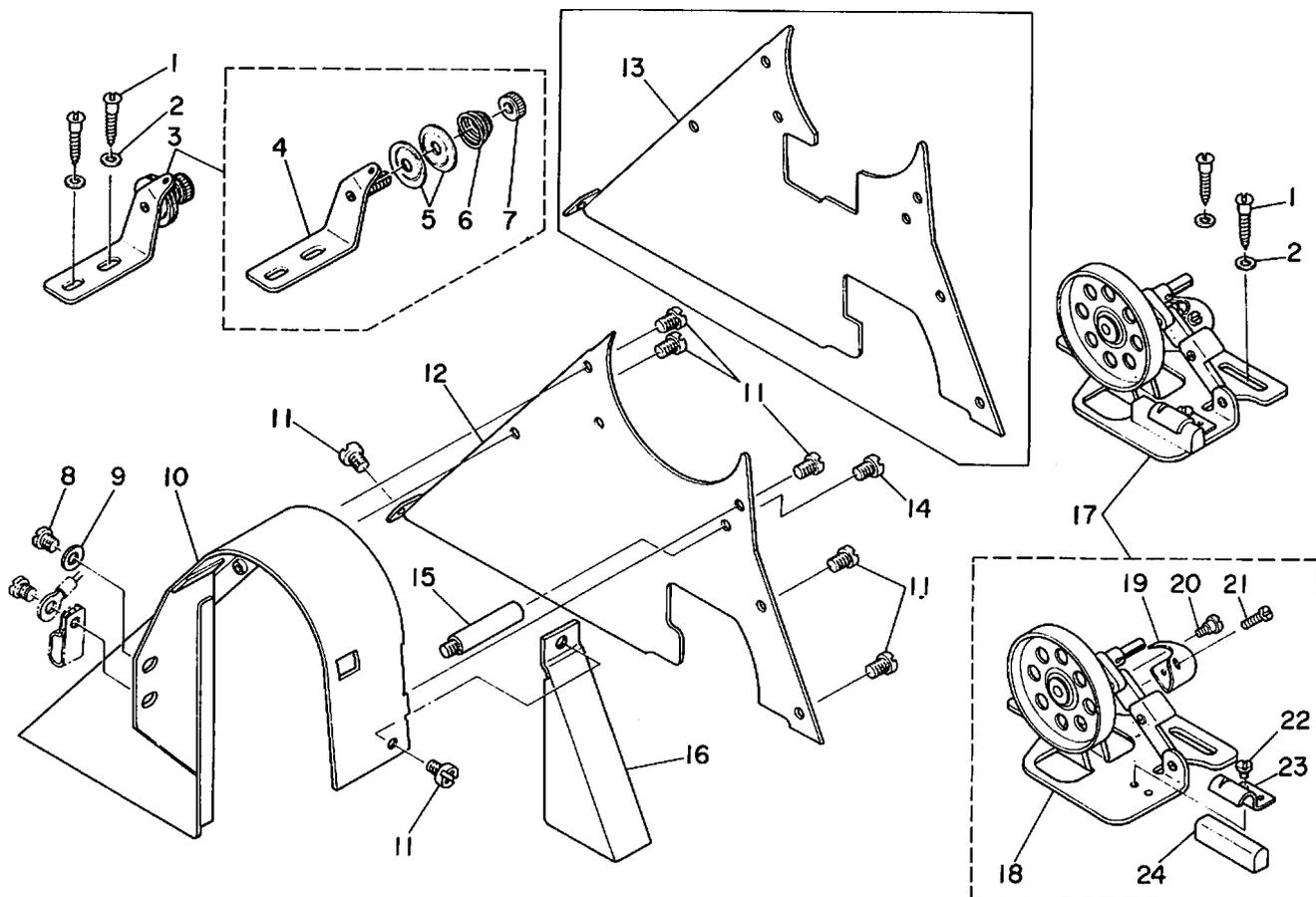

Ref. No.	Note	Part No.	Description	E.C.	品名	Amt. Req. 数量
1		SK-3482500-SC	Wood screw D=4.8 L=25		マルモクネジ D=4.8 L=25	4
2		WP-0501016-SC	Washer 5 x 10.5 x 1		ヒラザガネ 5.0×10.5×1	4
3		B3213-490-0B0	Thread tension bracket asm.		イトマキ イトチョーシホーダイ クミ	1
4		B3213-490-0A0	Thread tension bracket subassembly		イトマキ イトチョーシホーダイ クミ	(1)
5		B3126-012-000	Tension disc		イトチョーシサラ	(2)
6		B3129-012-B00	Tension spring B		イトチョーシ バネ B	(1)
7		B3125-012-000	Thread tension stud nut		イトチョーシ ナット	(1)
8		SS-4150915-SP	Screw 15/64-28 L=9		ナベネジ 15/64-28 L=9	1
9		WP-0621016-SD	Washer 6.2 x 13 x 1		ヒラザガネ 6.2×13×1	1
10		D8230-555-E00	Belt cover		ベルトカバー	1
11		SS-4110515-SP	Screw 11/64-40 L=8		ナベネジ 11/64-40 L=8	7
12	◇13	D8231-555-E00	Belt cover top		ベルトカバー フタ	1
13	◇14	D8231-555-E0A	Belt cover top		ベルトカバー フタ	1
14		SS-4110815-SP	Screw 11/64-40 L=8		ナベネジ 11/64-40 L=8	1
15		D8232-555-B00	Belt cover support		ベルトカバー シチュウ	1
16		D8232-555-E00	Thread winder cover		イトマキ カバー	1
17		B3201-555-0A0	Bobbin winder asm.		イトマキソウチ クミ	1
18		B3202-555-0A0	Bobbin winder base asm.		イトマキタイ クミ	(1)
19		B3209-555-000	Positioning finger		ポビン オサエ	(1)
20		SD-0490261-SP	Hinge screw D=4.9 H=2.6		ダンネジ D=4.9 H=2.6	(1)
21		SS-7081310-SP	Screw 1/8-44 L=12.5		マルヒラネジ 1/8-44 L=12.5	(1)
22		SS-7110350-SP	Screw 11/64-40 L=3.5		マルヒラネジ 11/64-40 L=3.5	(1)
23		B3212-555-000	Presser plate		セイドー ゴム オサエイタ	(1)
24		B3211-555-000	Rubber brake		セイドー ゴム	(1)

Note (注記) ◇13 For DLN-415-4-1, -1B, -3, -3B (except JA)  
 ◇14 For DLN-415-42, 2B, 4, 4B & JA

DLN-415-4-1, -1B, -3, -3B (JAは除く)  
 DLN-415-4-2, 2B, 4, 4BとJA

# 17. WIPER COMPONENTS (EXCLUSIVE PARTS)

ワイパー関係 (専用部品)

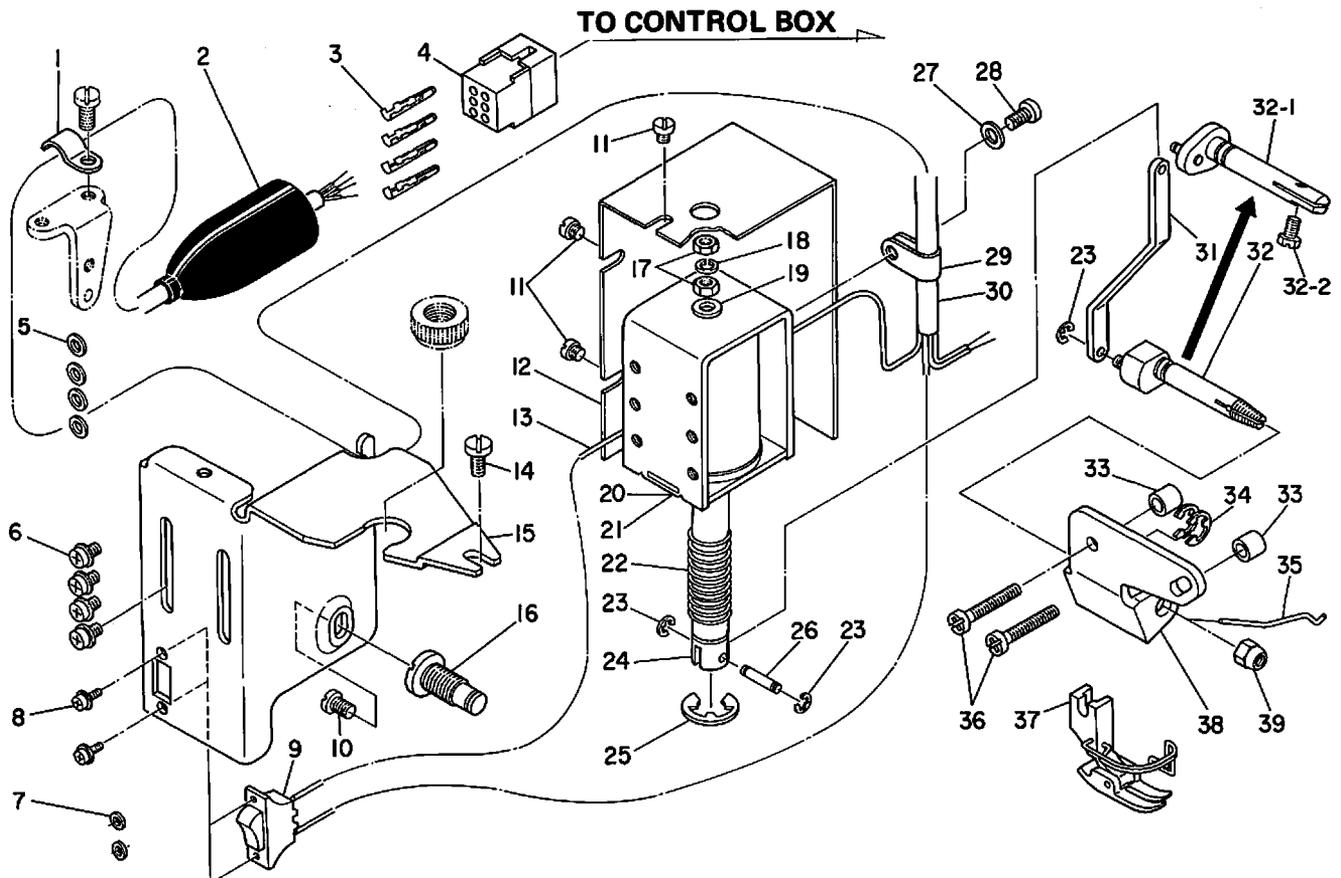

Ref. No.	Note	Part No.	Description	E.C.	品名	Amt. Req.
注記	品番			変更年月		数量
1		D2611-555-800-A	Cable holder		ケーブル トメカナグ	1
2		D6001-555-800	Plug cover A		プラグ カバー A	1
3		D6043-555-800	Pin-shape terminal, male		ピン ターミナル オス	4
4		D6029-555-80A	6-pole plug, white		6Pコンセント シロ オス	1
5		WP-0480856-SD	Washer 4.8 x 8.4 x 0.8	D.7/83	ヒラザガネ 4.8x8.4x0.8	-
6		SM-4040601-SN	Screw M4 L=6	D.7/83	SL-4040881-SF	-
		SL-4040881-SF	Screw M4	A.7/83	セムスネジ M4	4
7		WP-0320500-MC	Washer 3.2 x 6 x 0.5	D.2/85	ヒラザガネ 3.2x6x0.5	-
8		SM-4030601-SN	Screw M3 L=6	D.2/85	SL-4030621-SS	-
		SL-4030621-SS	Screw M3	A.2/85	セムスネジ M3	2
9		D2119-555-C00	Switch		ワイパー トグルスイッチ	1
10		SS-7110710-SP	Screw 11/64-40 L=7		マルヒラネジ 11/64-40 L=7	1
11		SS-7110340-SP	Screw 11/64-40 L=3.2		マルヒラネジ 11/64-40 L=3.2	3
12		D2111-555-800-B	Magnet installing base cover		マグネット トリツケダイ カバー	1
13		HW-2F18S12-19	Electric wire 0.18 x 19, white		ヨリセン 0.18x19 シロ	0.1
14		SS-7110840-SP	Screw 11/64-40 L=7.8		マルヒラネジ 11/64-40 L=7.8	1
15		D2101-415-D00	Magnet installing base		マグネット トリツケダイ	1
16		D1517-490-D00	Hinge pin		ヒキアゲイタ リンクジク	1
17		NM-6043212-SB	Nut M4		6カクナット M4	2
18		WS-0410002-KN	Spring washer M4		バネザガネ M4	1
19		MAT-80115T00	Washer		ブランジャー ストッパー ザ	1
20		D2117-555-800-A	Solenoid		ワイパーマグネット	1
21		D2117-555-D0A	Solenoid (Only JA)		ワイパーマグネット (JAノミ)	1
22		MAT-80113T00	Spring		ワイパーマグ バネ	1
23		RE-0250000-K0	Snap ring 2.5		Eガタ トメワ 2.5	3
24		D2118-555-800-A	Plunger		ブランジャー	1
25		RE-0901110-K0	Snap ring 9		Eガタ トメワ 9	1
26		D2107-555-800	Wiper link shaft A		ワイパー リンクジク A	1
27		WP-0430800-SC	Washer 4.3 x 8 x 0.8		ヒラザガネ 4.3x8x0.8	1
28		SM-4040801-SN	Screw M4 L=8		ナベコネジ M4 L=8	1
29		D2120-555-C00	Nylon clamp		ナイロン クランプ	1
30		HW-5F18S12-48	4-core cabtyre cord 0.18 x 19 x 4		キャブタイヤコード 0.18x19x4	2.0
31		D2102-415-D00	Link		ワイパーレンケツ リンク	1
32		D2103-555-C00	Wiper driving shaft	D.12/82	ワイパーサドージク	-
32-1		D2103-555-D00	Wiper driving shaft	A.12/82	ワイパーサドージク	1
32-2		SS-9090640-SP	Screw 9/64-40 L=6	A.12/82	6カクボルト 9/64-40 L=6	1
33		D2114-555-800	Collar	M.12/82	ブラケツ トリツケカラー	2
34		RE-0500000-K0	Snap ring 5		Eガタ トメワ 5	2
35		D2104-555-C00	Wiper		ワイパー	1
36		SS-7112420-SP	Screw 11/64-40 L=24	D.11/82	SS-4112215-S P	-
		SS-4112215-SP	Screw 11/64-40 L=22	A.11/82	ナベネジ 11/64-40 L=22	2
37		D1524-415-BBC	Presser foot asm.		オサエ クミ	1
38		D2105-415-D00	Bracket		ワイパー サドージク ブラケツ	1
39		B1415-352-000	Clamp nut	D.12/82	ハリ シメツケナット	1

18. BOBBIN WINDER FOR JA

JA用糸巻装置

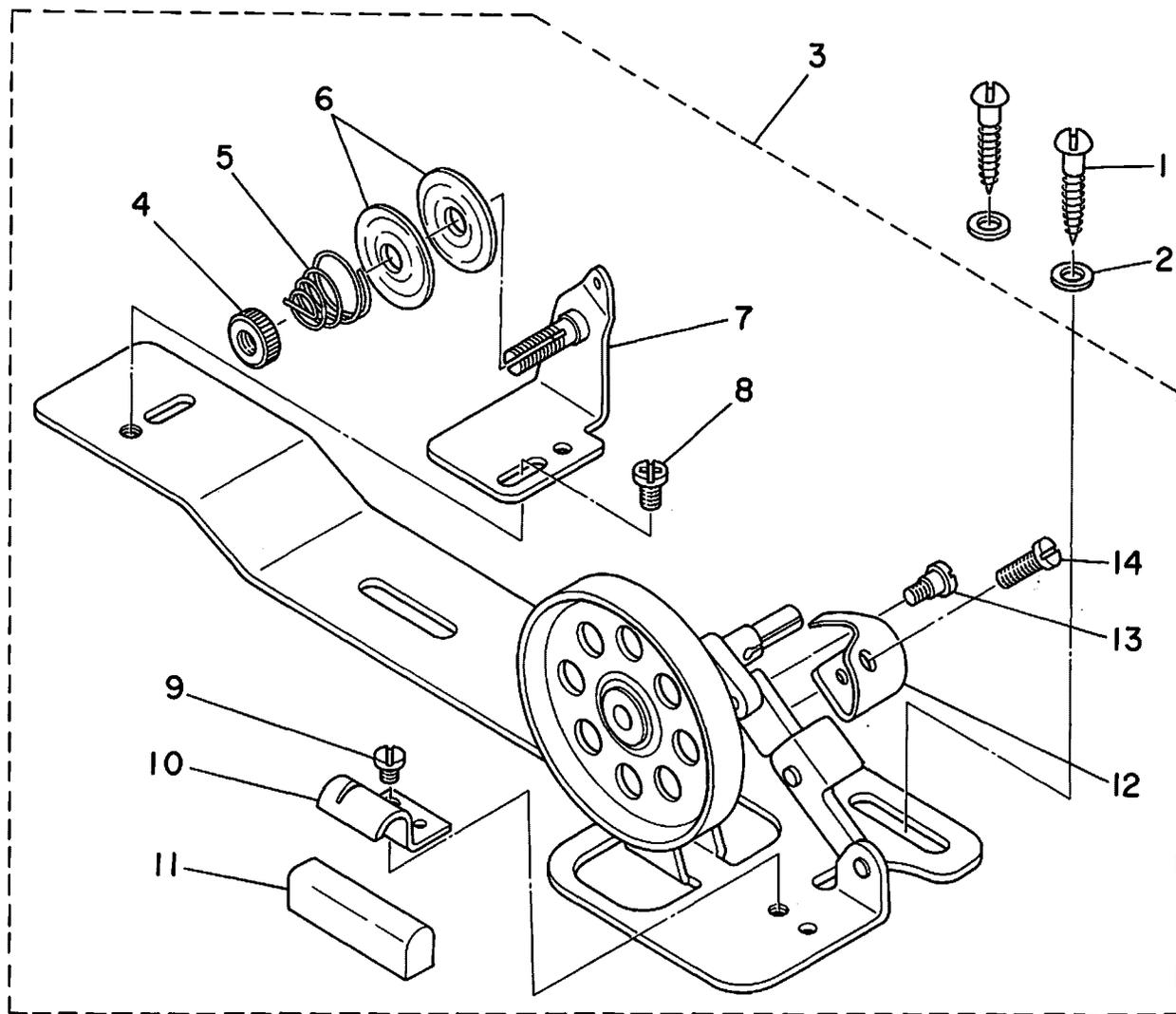

Ref. No.	Note	Part No.	Description	E.C.	品名	Amt. Req.
	注記	品番		変更年月		数量
1		SK-3482500-SC	Wood screw D=4.8 L=25	A.5/81	マルモクネジ D=4.8 L=25	2
2		WP-0501016-SC	Washer 5 x 10.5 x 1	A.5/81	ヒラザガネ 5.0×10.5×1	2
3		D3201-555-DA0	Bobbin winder asm.	A.5/81	イトマキソウチ クミ	1
4		B3125-012-000	Thread tension stud nut	A.5/81	イトチョーシ ナット	(1)
5		B3129-012-B00	Tension spring B	A.5/81	イトチョーシ バネ B	(1)
6		B3126-012-000	Tension disc	A.5/81	イトチョーシサラ	(2)
7		D3213-555-DA0	Thread tension bracket asm.	A.5/81	イトマキ イトチョーシボーダイ クミ	(1)
8		SS-7110840-SP	Screw 11/64-40 L=7.8	D.11/82	SS-4110815-S P	-
		SS-4110815-SP	Screw 11/64-40 L=8	A.11/82	ナベネジ 11/64-40 L=8	(1)
9		SS-7110350-SP	Screw 11/64-40 L=3.5	A.5/81	マルヒラネジ 11.64-40 L=3.5	(1)
10		B3212-555-000	Presser plate	A.5/81	セイドー ゴム オサエイタ	(1)
11		B3211-555-000	Rubber brake	A.5/81	セイドー ゴム	(1)
12		B3209-555-000	Positioning finger	A.5/81	ポビン オサエ	(1)
13		SD-0490261-SP	Hinge screw D=4.9 H=2.6	A.5/81	ダンネジ D=4.9 H=2.6	(1)
14		SS-7081310-SP	Screw 1/8-44 L=12.5	A.5/81	マルヒラネジ 1/8-44 L=12.5	(1)

19. NUMERICAL INDEX OF PARTS

索引

Part No. 品番	Page 頁	Item 項目	Ref. No.	Part No. 品番	Page 頁	Item 項目	Ref. No.	Part No. 品番	Page 頁	Item 項目	Ref. No.	Part No. 品番	Page 頁	Item 項目	Ref. No.
OIL TUBE		パイプ		B1511-555-000	8	5	46	B2905-415-0C0	6	4	5	B3421-552-0A0	19	12	23
BP-3000000-00	6	10	6	B1515-415-000	8	5	9	B2906-415-000	6	4	13	B3421-555-000	19	12	23
BP-5000000-00	12	7	17	B1516-415-H00	20	13	15	B2907-415-0A0	6	4	16	B3424-552-000	19	12	16
				B1516-415-000	8	5	3	B2908-415-000	6	4	18	B3425-552-000	19	12	15
EXCLUSIVE PARTS "B" 専用部品 "B"				B1518-481-0A0	8	5	40-1	B2909-415-000-A	6	4	26	B3425-555-000	19	12	15-1
B1104-122-000	2	1	58	B1518-552-0A0	8	5	40	B2910-415-000	6	4	21	B3426-552-000	19	12	14
B1105-122-000	2	1	59	B1520-552-000	8	5	36	B2911-415-0A0-A	6	4	22	B3426-552-000	22	14	47
B1106-122-000	2	1	64	B1524-041-EA0	20	13	3	B2912-412-000	6	4	28	B3427-122-000	19	12	11
B1109-041-F0B	2	1	52	B1524-041-EB0	20	13	3-1	B2913-412-N00	6	4	7	B3429-552-000-A	19	12	21
B1109-415-E00	2	1	53-1	B1530-415-000	8	5	11	B2915-415-000	6	4	8	B3429-555-000	19	12	21-1
B1109-415-B00	2	1	53	B1531-415-000	8	5	12	B2916-415-000	6	4	20	B3430-552-0A0	19	12	27
B1109-415-H0B	20	13	1	B1601-555-000	12	7	13	B2917-415-0A0	6	4	24	B3431-552-000-A	19	12	28
B1110-012-0A0	2	1	55	B1603-555-0A0	12	7	6	B3111-126-0A0	2	1	30	B3431-581-000	8	5	2
B1111-012-000	2	1	56	B1604-555-000	12	7	5	B3111-126-000	2	1	38	B3501-555-0A0	16	10	19
B1114-012-000	2	1	16	B1605-555-000	12	7	14	B3114-232-000	20	13	5	B3501-555-000	16	10	23
B1117-552-000	2	1	13	B1607-412-0A0	12	7	31	B3114-761-000	2	1	43	B3502-555-000	16	10	29
B1118-415-000-A	2	1	6	B1609-555-000	12	7	11	B3115-552-000	2	1	36	B3503-555-000	16	10	20
B1119-415-000-A	2	1	7	B1609-415-B00	12	7	2	B3116-125-000	2	1	31	B3504-555-000	16	10	31
B1121-415-0A0	2	1	1	B1609-415-E00	12	7	2-2	B3120-125-000	2	1	32	B3505-555-000	16	10	21
B1122-415-000	2	1	5	B1610-555-H00	20	13	10	B3125-012-000	24	16	7	B3506-555-000	16	10	22
B1123-552-000-A	2	1	25	B1610-555-H00-A	20	13	10-1	B3125-012-000	26	18	4	B3507-555-000	16	10	24
B1126-552-000	2	1	28	B1610-555-000	4	2	34	B3126-012-000	2	1	35	B3508-555-000	16	10	25
B1126-553-000	20	13	4	B1610-555-000-A	4	2	34-1	B3126-012-000	24	16	5	B3513-415-000-A	16	10	15
B1127-415-000	2	1	45	B1611-161-000	4	2	36	B3126-012-000	26	18	6	B3514-412-000	16	10	18
B1129-415-000-A	2	1	50	B1612-161-000	10	6	20	B3128-012-000	2	1	37	B3521-552-0A0	16	10	19
B1130-415-000	2	1	48	B1613-555-000	10	6	30	B3129-012-A00	2	1	33	B3524-552-000	16	10	9
B1131-415-000	6	4	2	B1614-555-000	10	6	33	B3129-012-B00	24	16	6	B3529-226-000	16	10	4
B1147-555-000	2	1	61	B1615-555-000	10	6	37	B3129-012-B00	26	18	5	B3530-555-000	16	10	12
B1148-555-000	2	1	60	B1617-555-000	10	6	34	B3132-552-000	2	1	34	B3534-012-000	2	1	10
B1165-412-000	2	1	15	B1618-161-000	10	6	38	B3132-552-000	2	1	34	B3534-155-000	16	10	11
B1165-415-000	2	1	27	B1619-555-000	10	6	40	B3133-415-0A0	2	1	40	B3536-415-000	16	10	2
B1166-552-000-A	2	1	63	B1620-161-000	10	6	5	B3134-415-000	8	5	15	B3537-415-0A0	16	10	5
B1179-552-000	2	1	4	B1621-161-000	10	6	20	B3135-415-000	8	5	13	B3538-112-000	18	11	4
B1186-552-000	2	1	14	B1621-450-000	10	6	14	B3136-415-000	2	1	41	B3539-415-000	16	10	1
B1187-552-000	2	1	24	B1622-555-000	10	6	6	B3201-555-0A0	24	16	17	B8217-552-0A0	19	12	2
B1189-415-000	2	1	47	B1623-555-HA0-A	20	13	9	B3202-555-0A0	24	16	18	B8217-552-0C0	19	12	1
B1201-555-000	4	2	9-1	B1623-555-0A0-A	10	6	1	B3209-555-000	24	16	19	B8217-552-000	19	12	5
B1202-552-B00-A	4	2	28	B1623-555-000-A	10	6	1-1	B3209-555-000	26	18	12	B8218-552-000	19	12	6
B1203-227-000	4	2	30	B1624-555-000	10	6	22	B3211-555-000	24	16	24	B8218-552-000	22	14	60
B1203-227-000-A	4	2	30-1	B1625-450-000	10	6	8	B3211-555-000	26	18	11	B8219-125-000	19	12	8
B1206-552-0A0	4	2	22	B1626-450-000	10	6	9	B3212-555-000	24	16	23	B8219-125-000	22	14	62
B1208-552-000-A	4	2	44	B1628-555-000	10	6	12	B3212-555-000	26	18	10	B8226-125-000	19	12	4
B1209-552-000	4	2	6	B1629-450-000	10	6	17	B3213-490-0A0	24	16	4	B8227-125-000	19	12	3
B1212-552-A00	4	2	21	B1630-450-000	10	6	26	B3213-490-0B0	24	16	3	B8227-125-000	22	14	58
B1213-552-0A0	4	2	10	B1632-555-000	10	6	43	B3214-047-000	2	1	20	B8228-125-000	19	12	24
B1213-552-0A0-A	4	2	10-1	B1633-555-000	10	6	31	B3216-047-000	2	1	22	B9117-012-000	5	3	35
B1214-038-000	16	10	10	B1634-555-000-B	10	6	3	B3302-704-LCB	23	15	2	OIL WICK			
B1224-552-000	4	2	12	B1636-555-000	10	6	43-1	B3302-704-LOB-A	23	15	16	油心			
B1226-552-000	4	2	11	B1636-581-B00	10	6	21	B3303-704-L00-A	23	15	15	CQ-2000000-00	4	2	2
B1301-552-000	5	3	12	B1646-555-000	10	6	42	B3305-704-000-A	23	15	8	CQ-2020000-00	4	2	4
B1301-555-000	5	3	12-1	B1649-161-000	10	6	45	B3311-012-000	23	15	14	CQ-2020000-00	12	7	16
B1302-552-000	5	3	13	B1701-555-000-A	12	7	22	B3311-704-000	23	15	6	CQ-2520000-00	12	7	10
B1303-552-000	5	3	14	B1702-155-000	12	7	23	B3317-704-000	23	15	19	THRUST COLLAR	スラストカラー		
B1305-012-0A0	5	3	3	B1703-555-0A0	12	7	27	B3318-704-L00-A	23	15	4	CS-079101A-SH	5	3	22
B1306-155-0A0	5	3	5	B1704-555-0A0	12	7	19	B3319-704-L00	23	15	3	CS-079101A-SH	14	8	29
B1306-155-0B0	5	3	2	B1708-555-000-A	12	7	33	B3320-704-L00-A	23	15	13	CS-0791010-SH	5	3	16
B1306-155-0C0	5	3	1	B1801-412-000	5	3	18	B3322-704-L00	23	15	12	CS-079106A-SH	5	3	31
B1307-155-0A0	5	3	8	B1802-412-0A0	5	3	27	B3404-122-000	16	10	7	CS-111101D-SH	22	14	40
B1307-155-0B0	5	3	7	B1803-552-000	5	3	25	B3412-415-000	8	5	4	CS-147121A-SH	4	2	32
B1308-155-0A0	5	3	10	B1804-552-B00	5	3	19	B3414-415-H00	20	13	16	CS-147121A-SH	12	7	25
B1401-415-A00	4	2	13	B1806-038-000	5	3	20	B3414-415-H00-A	20	13	16-1	EXCLUSIVE PARTS "D" 専用部品 "D"			
B1408-552-000	4	2	19	B1806-555-000	5	3	20-1	B3414-415-000	8	5	7	D1118-555-D00	2	1	6
B1411-552-0A0	4	2	14	B1808-227-HA0	20	13	20	B3414-415-000-A	8	5	7-1	D1123-555-D0A	2	1	25-1
B1412-352-B00	6	4	14	B1808-552-0A0	5	3	29	B3415-552-000	8	5	44	D1201-555-BB0	4	2	9
B1414-226-000	4	2	20	B1810-552-000	5	3	30	B3416-012-000	20	13	12	D1204-555-B00	4	2	38
B1415-352-000	25	17	39	B1837-012-0A0	5	3	37	B3416-415-000	8	5	41	D1204-555-D0B	4	2	38-2
B1418-415-H00	20	13	11	B1901-552-0C0	4	2	1	B3416-415-000-A	8	5	41-1	D1204-555-D00	4	2	38-1
B1418-552-B00	4	2	16	B1903-552-000	4	2	8	B3416-552-000	8	5	5	D1217-555-C00	4	2	45
B1501-127-000	8	5	49	B1904-552-0A0	4	2	3	B3416-555-000	20	13	12-1	D1217-490-D00	4	2	45-1
B1502-541-000	8	5	52	B1905-541-B00	4	2	7	B3419-122-000	19	12	26	D1230-552-B00	15	9	25
B1505-227-000-A	8	5	48	B2612-047-000	18	11	21	B3419-552-0A0	19	12	25	D1230-5550B00	4	2	39
B1505-552-000-A	20	13	8	B2616-372-000	16	10	17	B3420-552-0A0-A	19	12	9				

Part No. 品番	Page 頁	Item 項目	Ref. No.	Part No. 品番	Page 頁	Item 項目	Ref. No.	Part No. 品番	Page 頁	Item 項目	Ref. No.	Part No. 品番	Page 頁	Item 項目	Ref. No.
D1401-415-B0H	20	13	7	D2406-555-B00	14	8	0	D6009-555-D0A	15	9	23	MOTOR PARTS			
D1517-415-B00	8	5	1	D2406-555-D0H	20	13	24	D6029-555-B0A	18	11	1	MTS-P0001000	15	9	12
D1517-490-D00	25	17	16	D2407-415-D00	14	8	71	D6029-555-B0A	25	17	4	MTS-P00650A0	15	9	1
D1524-415-BAA	8	5	54	D2407-555-B00	14	8	15	D6042-555-B00	15	9	22	MTS-P00700A0	15	9	2
D1524-415-BBA	8	5	56	D2408-555-CA0	14	8	16	D6042-555-B00	15	9	24	MTS-P00750A0	15	9	3
D1524-415-BBC	25	17	37	D2411-555-B00	14	8	2	D6043-555-B00	18	11	2	MTS-P00800A0	15	9	4
D1602-555-BC0	12	7	4	D2412-555-B00-A	14	8	62	D6043-555-B00	25	17	3	MTS-P00850A0	15	9	5
D1602-555-DA0A	12	7	4-1	D2412-555-D0H	20	13	21	D6117-415-BAE	18	11	49	MTS-P00900A0	15	9	6
D1604-555-D00A	12	7	5-1	D2414-555-BA0	14	8	66	D6117-450-DAA	18	11	49-1	MTS-P00950A0	15	9	7
D1609-415-B0H	20	13	2	D2414-555-DA0	14	8	66-1	D8217-555-EB0	19	12	2-1	MTS-P01000A0	15	9	8
D1609-415-B0A	12	7	2-1	D2415-555-BB0	14	8	34	D8217-555-ED0	19	12	1-1	MTS-P01100A0	15	9	9
D1609-415-B00	12	7	1	D2416-555-BA0	14	8	24	D8227-555-E00	19	12	4	MTS-P01150A0	15	9	10
D1611-555-B00	18	11	42	D2416-555-DA0	14	8	24-1	D8227-555-E00	22	14	59	MTS-P01200A0	15	9	11
D1612-555-B00	18	11	39	D2418-555-BA0	14	8	38	D8230-555-E00	24	16	10				
D1613-555-B00	18	11	36	D2419-555-B00	14	8	20	D8231-555-E0A	24	16	13	NUT			
D1614-555-B00	18	11	38	D2419-555-D00	14	8	20-1	D8231-555-E00	24	16	12	NM-6030000-OE	16	10	28
D1615-555-B00	18	11	35	D2420-555-B00	14	8	17	D8232-555-B00	24	16	15	NM-6040000-SN	23	15	9
D1616-555-B00	18	11	31	D2420-555-D00	14	8	17-1	D8232-555-E00	24	16	16	NM-6043212-SB	25	17	17
D1617-555-B00	18	11	34	D2422-555-B00	14	8	1	D9204-555-B00	18	11	10	NM-6050001-SE	23	15	9
D1618-555-B00	18	11	22	D2423-555-B00	14	8	40	D9204-555-C00	18	11	9	NM-6060003-SC	22	14	46
D1619-555-B00	18	11	24	D2423-555-B00	14	8	65	D9205-555-B00	18	11	11	NM-6100663-SF	22	14	32
D1620-555-B00	18	11	40	D2424-555-B00-A	14	8	12	D9299-555-B00	18	11	12	NM-6550815-SF	15	9	14-2
D1621-415-D0L	10	6	14-1	D2424-555-D00	14	8	12					NS-2820850-SA	8	5	46
D1621-415-D0L-A10	6	6	14-2	D2425-555-B00	14	8	68	ELECTRON PARTS				電子部品			
D1621-555-B00	18	11	51	D2426-555-B00-A	14	8	14	GAK-01001000	22	14	39	NS-6060310-SP	8	5	25
D1621-555-D00	18	11	30-1	D2429-555-B00	14	8	27	GAK-01002000	22	14	42	NS-6060350-SP	2	1	44
D1625-555-D00-A18	11	11	30-2	D2430-555-B00	14	8	36	GAK-01003A00	22	14	45	NS-6090310-SP	2	1	46
D1622-415-D0L	10	6	18-1	D2431-555-B00	14	8	26	GAK-01003B00	22	14	44	NS-6110310-SP	14	8	53
D1622-555-BA0	18	11	29	D2432-555-D0H	20	13	22	GAK-01004000	22	14	35	NS-6110420-SP	10	6	46
D1623-555-B00	18	11	27	D2460-555-BA0	14	8	44	GAK-010050A0	22	14	26	NS-6120310-SP	10	6	29
D1623-555-DA0	10	6	1-2	D2461-555-B00	14	8	31	GAK-01010000	22	14	23	NS-6123881-SE	23	15	24
D1624-415-B00	18	11	28	D2463-555-B00	14	8	41	GAK-01013000	22	14	2	NS-6150310-SP	2	1	65
D1625-415-BA0	18	11	20	D2464-555-B00	14	8	46	GAK-01014000	22	14	3	NS-6150310-SP	6	4	30
D1627-555-B00-A	18	11	5	D2464-555-B00	14	8	56	GAK-01015000	22	14	11	NS-6150310-SP	14	8	33
D1628-555-B00	18	11	16	D2464-555-D00	14	8	56	GAK-01016000	22	14	16	NS-6150310-SP	14	8	59
D1624-415-D0L	10	6	17-1	D2465-555-B00-A	14	8	51	GAK-01017000	22	14	30	NS-6150430-SR	19	12	13
D1630-555-B00	18	11	47	D2465-555-D00	14	8	51-1	GAK-01018000	22	14	29	NS-6150430-SR	19	12	20
D1632-555-B00	18	11	46	D2467-555-B00	2	1	62	GAK-01019000	22	14	33	NS-6620310-SP	8	5	43
D1633-555-B00-A	18	11	23	D2468-555-B00	14	8	43	GAK-01020000	22	14	19	NS-6620310-SP	14	8	23
D1634-555-B00	18	11	57	D2468-555-B00	18	11	54	GAK-010220A0	22	14	49	NS-6620310-SP	14	8	50
D1634-555-B00-A	2	1	62-1	D2469-415-B00	14	8	69	GAK-010220B0	22	14	48	NS-6660430-SP	18	11	26
D1635-555-B00	18	11	17	D2611-555-B00-A	18	11	7	GAK-020050B0	22	14	1	NS-6680410-SP	12	7	29
D1807-555-B00	5	3	24	D2611-555-B00-A	25	17	1	GAK-020210A0	22	14	15	NS-6680410-SP	14	8	60
D1830-415-BAH	20	13	13	D3150-555-BA0	8	5	28	GAK-02023000	22	14	42-1	SNAP RING			
D1830-555-BA0	5	3	33	D3156-415-B00	8	5	21	GAK-02025000	22	14	42-2	RC-4800002-KP	15	9	13
D1830-555-DAB	5	3	32-1	D3157-415-BAH	8	5	17	GAK-020260AE	22	14	56	RC-1381001-KP	12	7	21
D1830-555-DAC	5	3	33	D3161-530-DA0	2	1	17	GAK-02026000	22	14	57	RC-1850001-KP	4	2	34-2
D1835-555-B0H	20	13	14	D3161-555-BA0	2	1	17	GAK-09001000	22	14	23	RE-0250000-K0	25	17	23
D1835-555-B00	5	3	38	D3161-555-B00	2	1	19	HG-2674014-7P	22	14	9	RE-0300000-K0	18	11	41
D1837-555-BAA	5	3	36	D3162-555-B00	2	1	18	HR-0036010-00	22	14	6	RE-0300000-K0	18	11	52
D1837-555-BAAA	5	3	36-1	D3163-555-B00	8	5	32	HW-2F18S12-12	22	14	10	RE-0320000-K0	22	14	37
D1837-555-B0B-A	5	3	36-2	D3163-555-B00-A	8	5	32	HW-2F18S12-19	25	17	13	RE-0400000-K0	14	8	47
D2101-415-D00	25	17	15	D3164-555-B00	8	5	29	HW-5F18S12-48	25	17	30	RE-0400000-K0	14	8	57
D2102-415-D00	25	17	31	D3165-555-B00	8	5	24	HW-5000700-00	18	11	58	RE-0500000-K0	8	5	6
D2103-555-C00	25	17	32	D3167-555-B00-A	8	5	34	WRENCH				スバナ			
D2103-555-D00	25	17	32-1	D3167-555-B00-B	8	5	34	J1063-000-000	14	8	70	RE-0500000-K0	8	5	18
D2104-555-C00	25	17	35	D3168-530-D00	2	1	21	J1065-000-0A0	15	9	27	RE-0500000-K0	8	5	22
D2105-415-D00	25	17	38	D3168-555-B00	2	1	21	J1065-000-00A	15	9	28	RE-0500000-K0	18	11	19
D2107-555-B00	25	17	26	D3168-555-H0B	20	13	19	EXCLUSIVE PARTS "M" 専用部品 "M"				RE-0500000-K0	25	17	34
D2111-555-B00-B	25	17	12	D3169-555-B00	14	8	48	MAI-1504300A	15	9	20	RE-0600000-K0	8	5	19
D2112-555-B00	2	1	11	D3170-555-B00	14	8	54	MAO-11532000	23	15	23	RE-0600000-K0	14	8	37
D2114-555-B00	25	17	33	D3171-415-B0H	27	5	27	MAO-12002000	22	14	36	RE-0901110-K0	25	17	25
D2117-555-B00-A	25	17	20	D3201-555-DA0	26	18	3	MAT-80113T00	25	17	22	RE-1200000-K0	14	8	42
D2117-555-D0A	25	17	21	D3213-555-DA0	26	18	7	MAT-80115T00	25	17	19	RE-1200000-K0	18	11	53
D2118-555-B00-A	25	17	24	D3301-555-DA0	23	15	1	MAT-80230T00	22	14	52	RE-1200000-K0	22	14	31
D2119-555-C00	25	17	9	D3301-555-D00	23	15	11	MAT-80231T00	22	14	51	RUBBER RING			
D2120-555-C00	25	17	29	D3310-555-D00	23	15	22	MAT-80233T0A	22	14	50	オリング			
D2401-555-BC0	14	8	10	D3313-555-D00	23	15	7	NEEDLE				針			
D2402-415-BAH	20	13	18	D3521-555-D00	16	10	16	MDB-100B1400	4	2	17	RO-0291801-00	4	2	10-2
D2402-415-DAL	20	13	18	D6001-555-B00	18	11	3	MDB-100B2200	20	13	6	RO-0371801-00	8	5	38
D2402-415-BA0	14	8	4	D6001-555-B00	25	17	2					RO-0442401-00	4	2	26
D2404-555-B0A	20	13	17	D6008-555-D0A	15	9	21					RO-0611801-00	10	6	15
D2405-555-B00-B	14	8	8									RO-0681901-00	19	12	8
												RO-0681901-00	22	14	62
												RO-0691801-00	10	6	19

Part No.	Page	Item	Ref.	Part No.	Page	Item	Ref.	Part No.	Page	Item	Ref.	Part No.	Page	Item	Ref.
品番	頁	項目	No.	品番	頁	項目	No.	品番	頁	項目	No.	品番	頁	項目	No.
RO-0742401-00	10	6	4	SS-4111015-SP	10	6	44	SS-7110910-SP	10	6	13	SS-8660810-TP	5	3	11
RO-1952401-00	16	10	13	SS-4111015-SP	14	8	11	SS-7110910-SP	16	10	8	SS-8660810-TP	10	6	24
RO-2943101-00	4	2	43	SS-4111015-SP	15	9	26	SS-7110910-SP	24	16	8	SS-8660810-TP	14	8	39
				SS-4111415-SP	2	1	2	SS-7111120-SP	2	1	3	SS-8660970-SP	10	6	23
HINGE SCREW		段ネジ		SS-4111415-SP	8	5	51	SS-7111120-SP	8	5	33	SS-8660970-SP	14	8	67
SD-0460702-SP	14	8	3	SS-4111415-SP	15	9	17	SS-7111120-SP	10	6	41	SS-8660970-TP	18	11	37
SD-0460702-TP	14	8	3	SS-4112215-SP	25	17	36	SS-7111120-SP	10	6	44	SS-8660970-TP	14	8	67
SD-0490261-SP	24	16	20	SS-4120915-SP	16	10	32	SS-7111120-SP	12	7	20	SS-8661040-TP	10	6	23
SD-0490261-SP	26	18	13	SS-4150915-SP	2	1	12	SS-7111120-SP	14	8	11	SS-8681950-SP	4	2	24
SD-0500095-TH	14	8	5	SS-4150915-SP	24	16	8	SS-7111260-SP	10	6	32	SS-9090640-SP	25	17	32-2
SD-0500401-SP	10	6	27	SS-5090610-SP	2	1	29	SS-7111410-SP	2	1	2	SS-9151220-SR	19	12	17
SD-0500803-TP	10	6	18	SS-6060210-SP	2	1	57	SS-7111410-SP	8	5	51	SS-9151540-SP	14	8	58
SD-0600322-SD	8	5	42	SS-6060410-TP	6	4	9	SS-7111410-SP	15	9	17	SS-9151540-SR	19	12	12
SD-0600401-SD	8	5	42	SS-6090510-SP	14	8	18	SS-7111410-SP	18	11	18	SS-9151610-SR	19	12	17-1
SD-0600401-TP	14	8	21	SS-6090660-SP	6	4	15	SS-7111410-SP	22	14	53	SS-9151740-CP	14	8	58
SD-0600402-TP	14	8	22	SS-6090670-TP	4	2	15	SS-7111410-TP	10	6	18-2	SS-9151740-SP	15	9	18
SD-0630275-SP	14	8	49	SS-6090810-SP	12	7	9	SS-7111420-SP	15	9	16	SS-9182010-SN	19	12	22
SD-0630301-SP	8	5	10	SS-6090810-SP	14	8	25	SS-7120910-SP	8	5	37	SS-9661120-CP	4	2	23
SD-0640231-SP	8	5	16	SS-6110420-TP	5	3	23	SS-7121410-SP	18	11	30	SS-9661120-CP	19	12	29
SD-0640482-SP	8	5	23	SS-6110420-TP	14	8	30	SS-7121410-TP	12	7	7	PLUG		止メ栓	
SD-0641451-SP	14	8	19	SS-6110420-TP	18	11	22-1	SS-7150940-SP	2	1	12	TA-0800704-R0	2	1	13
SD-0720331-SP	8	5	8	SS-6110560-TP	5	3	34	SS-7150940-SP	5	3	26	TA-1050504-R0	2	1	24
SD-0790432-SD	14	8	32	SS-6111010-SP	5	3	39	SS-7151120-SP	4	2	31	TA-1250406-R0	2	1	4
SD-0790601-SP	6	4	29	SS-6111010-SP	18	11	46-1	SS-7151120-SP	10	6	39	TA-1750502-R0	10	6	16-1
SD-0791331-SP	18	11	44	SS-6111210-SP	18	11	48	SS-7151210-SP	14	8	35	TA-2100904-R0	2	1	27
SD-0951905-SP	14	8	55	SS-6120930-SP	10	6	2-1	SS-7151210-SP	14	8	45	TA-2101002-R0	2	1	47
SD-1020701-SP	12	7	30	SS-6120930-SP	16	10	32	SS-7151210-SP	18	11	50				
				SS-6120940-SP	16	10	32	SS-7151210-SP	22	14	43	WASHER		座金	
SCREW		ネジ		SS-6121050-SP	10	6	2	SS-7620750-SP	10	6	16	WP-0250516-SD	6	4	10
SE-4301031-SR	16	10	30	SS-6121050-SP	20	13	9-1	SS-7621040-SP	18	11	33	WP-0320500-MC	25	17	7
SK-3413200-SC	22	14	55	SS-6121210-SP	6	4	23	SS-7681650-TP	4	2	25	WP-0320501-SC	18	11	14
SK-3482500-SC	24	16	1	SS-6121220-TP	6	4	17	SS-7701010-SP	19	12	7	WP-0330500-MB	22	14	22
SK-3482500-SC	26	18	1	SS-6121610-SP	6	4	6	SS-7701010-SP	22	14	61	WP-0330501-SB	18	11	14
SK-3514000-SD	22	14	34	SS-6121610-TP	12	7	28	SS-8090670-SP	2	1	39	WP-0330501-SB	22	14	14
SK-3514000-SD	22	14	55	SS-6121610-TP	12	7	32	SS-8110410-TP	5	3	32	WP-0371016-SD	8	5	26
SL-4030621-SS	25	17	8	SS-6121050-SP	10	6	2-2	SS-8110410-TP	10	6	11	WP-0430800-SC	25	17	27
SL-4040881-SF	25	17	6	SS-6151220-SP	22	14	54	SS-8110410-TP	18	11	22-2	WP-0450000-SD	2	1	9
SM-4030601-SN	25	17	8	SS-6151440-SP	18	11	45	SS-8110510-SP	2	1	23	WP-0480856-SD	25	17	5
SM-4030801-SB	22	14	4	SS-6152440-SP	18	11	43	SS-8110510-SP	10	6	11	WP-0480856-SP	12	7	8
SM-4030801-SB	22	14	7	SS-6153040-SP	14	8	63	SS-8110510-SP	18	11	22-1	WP-0501016-SC	24	16	2
SM-4030801-SB	22	14	17	SS-6660710-TP	14	8	28	SS-8110510-TP	18	11	32	WP-0501016-SC	26	18	2
SM-4030801-SB	22	14	20	SS-6661110-SP	4	2	35	SS-8110520-TP	5	3	17	WP-0501016-SD	24	16	11
SM-4031001-SC	16	10	26	SS-6741010-SP	19	12	7	SS-8150310-SP	8	5	53	WP-0520656-SA	22	14	35
SM-4031401-SB	22	14	12	SS-6741010-SP	22	14	61	SS-8150510-TP	12	7	15	WP-0520656-SA	23	15	17
SM-4033001-SC	18	11	13	SS-7080510-SP	4	2	18	SS-8150510-TP	12	7	24	WP-0560860-SE	23	15	20
SM-4040601-SN	25	17	6	SS-7080510-SP	8	5	14	SS-8150510-TP	18	11	56	WP-0621016-SD	24	16	9
SM-4040801-SN	25	17	28	SS-7080510-TP	4	2	18	SS-8150710-SP	2	1	42	WP-0651056-SD	18	11	25
SM-4051001-SB	22	14	24	SS-7080510-TP	8	5	14	SS-8150710-SP	6	4	4	WP-0740516-SP	8	5	20
SM-4051001-SB	22	14	27	SS-7081310-SP	24	16	21	SS-8150710-SP	10	6	35	WP-0740516-SP	8	5	39
SM-4051405-SE	23	15	10	SS-7081310-SP	26	18	14	SS-8150710-SP	15	9	14	WP-1602616-SZ	18	11	53-1
SM-6041410-SC	23	15	10	SS-7090910-SP	14	8	25	SS-8150760-TP	18	11	55	WP-1702600-S0	18	11	53-1
SM-6061610-SC	23	15	5	SS-7091110-SP	8	5	55	SS-8151150-SP	4	2	5	WP-1702600-S0	23	15	20
SM-9050813-SE	22	15	15	SS-7110340-SP	25	17	11	SS-8151150-SP	4	2	29	WS-0310702-KB	18	11	15
SM-9061080-SE	23	15	13	SS-7110350-SP	24	16	22	SS-8151150-SP	4	2	42	WS-0310702-KB	22	14	5
SQ-1110402-MZ	16	10	14	SS-7110350-SP	26	18	9	SS-8151150-SP	5	3	15	WS-0310702-KB	22	14	8
SS-2060210-SP	14	8	9	SS-7110410-SP	18	11	8	SS-8151150-SP	5	3	28	WS-0310702-KB	22	14	13
SS-2080810-SP	2	1	49	SS-7110510-SP	2	1	26	SS-8151150-SP	6	4	19	WS-0310702-KB	22	14	18
SS-2110920-TP	2	1	54	SS-7110510-SP	24	16	7	SS-8151230-SP	5	3	21	WS-0310702-KB	22	14	21
SS-2110930-SP	4	2	37	SS-7110510-SP	24	16	10	SS-8151230-SP	10	6	7	WS-0310702-KS	18	11	15
SS-3090520-SP	2	1	51	SS-7110510-SP	24	16	10	SS-8151230-SP	12	7	18	WS-0310702-KS	22	14	5
SS-4080620-TP	12	7	3	SS-7110710-SP	14	8	52	SS-8151550-SP	4	2	46	WS-0310702-KS	22	14	8
SS-4080620-TP	14	8	7	SS-7110710-SP	16	10	3	SS-8151550-SP	5	3	21	WS-0310702-KS	22	14	13
SS-4090415-SP	12	7	12	SS-7110710-SP	20	13	23	SS-8152080-SR	19	12	18	WS-0310702-KS	22	14	18
SS-4091010-SP	6	4	12	SS-7110710-SP	25	17	10	SS-8153010-SR	19	12	19	WS-0310702-KS	22	14	21
SS-4110515-SP	2	1	26	SS-7110720-SP	10	6	10	SS-8620610-SP	10	6	36	WS-0410002-KN	25	17	18
SS-4110515-SP	24	16	11	SS-7110740-SP	8	5	35	SS-8660530-TP	22	14	41	WS-0511302-KB	22	14	25
SS-4110715-SP	16	10	3	SS-7110740-TP	8	5	30	SS-8660610-SP	6	4	27	WS-0511302-KB	22	14	28
SS-4110715-SP	16	10	8	SS-7110740-TP	8	5	31	SS-8660610-SP	14	8	64	WS-0521010-KN	23	15	16
SS-4110815-SP	24	16	14	SS-7110740-TP	14	8	13	SS-8660610-TP	4	2	27	WS-0521010-KN	23	15	23
SS-4110815-SP	26	18	8	SS-7110740-TP	14	8	52	SS-8660610-TP	4	2	33	WS-1002560-KR	15	9	14-1
SS-4110915-SP	2	1	8	SS-7110740-TP	18	11	6	SS-8660610-TP	6	4	25	WS-1643202-KR	23	15	21
SS-4110915-SP	8	5	30	SS-7110840-SP	15	9	19	SS-8660610-TP	12	7	26	WT-0320002-KZ	16	10	27
SS-4110915-SP	8	5	31	SS-7110840-SP	25	17	14	SS-8660810-TP	5	3	4	WZ-0541510-KP	10	6	28
SS-4111015-SP	2	1	3	SS-7110840-SP	26	18	8	SS-8660810-TP	5	3	6	WZ-0850302-KO	14	8	61
SS-4111015-SP	8	5	33	SS-7110910-SP	2	1	8	SS-8660810-TP	5	3	9	WZ-1052010-KP	10	6	25

# JUKI

## JUKI CORPORATION

HEAD OFFICE  
2-1, 8-CHOME, KOKURYO-CHO,  
CHOFU-CITY, TOKYO, JAPAN

BUSINESS OFFICE  
23-3, KABUKI-CHO 1-CHOME,  
SHINJUKU-KU, TOKYO 160, JAPAN

CABLE : JUKI TOKYO  
TELEX : J22967, 232-2301  
PHONE : 03(205)1185, 1187

## JUKI 株式会社

〒182 東京都調布市国領町8-2-1  
TEL. 03-480-1111(代表)  
工業製品販売部  
TEL. 03-480-1113(ダイヤルイン)

